

SCOOTER



Manuel d'utilisation

S-Series
S400 - S425 - S700



22217034: FR

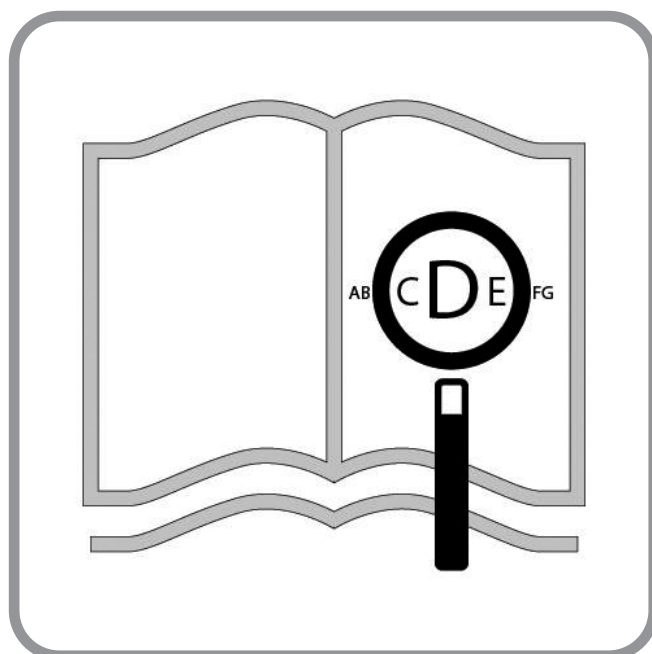

Si vous souffrez de déficience visuelle, ce document peut être consulté en format PDF sur **www.sunrisemedical.fr**.

Pour de plus amples informations sur les spécifications, options et accessoires, reportez-vous au bon de commande.

Toutes les informations peuvent être modifiées sans préavis.

N'hésitez pas à contacter Sunrise Medical pour toute question.



DANGER !

SI VOUS AVEZ BESOIN D'UN TEXTE AVEC DES POLICES DE CARACTÈRE, SUNRISE MEDICAL VOUS RECOMMANDE FORTEMENT DE PASSER UN EXAMEN CLINIQUE DE LA VUE AVANT D'UTILISER CE PRODUIT.

Composants du scooter

Nous, la société SUNRISE MEDICAL, sommes certifiés ISO-13485, ce qui garantit la qualité de nos produits à tous les stades, du développement jusqu'à la production. Ce produit est conforme aux exigences des réglementations de l'Union européenne et du Royaume-Uni. Les options ou accessoires illustrés sont disponibles en option.

Avant-propos

Chère cliente, cher client,

Vous avez choisi un produit de SUNRISE MEDICAL de grande qualité. Nous nous en réjouissons.

Ce manuel d'utilisation vous fournira de nombreux conseils et suggestions de sorte que votre scooter deviendra pour vous un partenaire familier digne de confiance.

Notre objectif est que vous soyez satisfait de nos services. Sunrise Medical s'attache à améliorer en permanence ses produits. Ainsi, des modifications quant à la forme, à la technique et à l'équipement peuvent être apportées à notre gamme de produits. Aucune réclamation ne pourra donc être adressée au sujet des informations et illustrations de ce manuel d'utilisation.

Le système de gestion de SUNRISE MEDICAL est certifié ISO 13485 et ISO 14001.

En sa qualité de fabricant, SUNRISE MEDICAL, déclare que ce produit est conforme au règlement sur les dispositifs médicaux (2017/745).

REMARQUE :

Conseil d'utilisation générale.

Le non-respect des présentes instructions peut causer des blessures physiques, l'endommagement du matériel ou la dégradation de l'environnement.

Avis à l'utilisateur et/ou au patient : Tout incident grave en rapport avec le dispositif doit être signalé au fabricant et aux autorités compétentes de l'État membre dans lequel réside l'utilisateur et/ou le patient.

Adaptations spéciales pour B4Me

Afin de vous assurer que votre produit B4Me fonctionne de manière performante comme prévu par le fabricant, Sunrise Medical vous recommande vivement de lire et de comprendre toutes les informations utilisateur fournies avec votre produit B4Me avant de l'utiliser pour la première fois.

Sunrise Medical recommande également que les informations utilisateur ne soient pas jetées après leur lecture, mais qu'elles soient conservées en toute sécurité afin d'être consultées ultérieurement.

Combinaison de dispositifs médicaux

Il est possible de combiner le présent dispositif médical avec un ou plusieurs autres dispositifs ou produits. Vous trouverez sur www.Sunrisemedical.fr toutes les informations utiles sur les combinaisons possibles. Toutes les combinaisons présentées ont été validées et sont conformes aux exigences générales en matière de sécurité et de performances énoncées dans annexe I No. 14.1 du règlement 2017/745 relatif aux dispositifs médicaux.







Vous trouverez des conseils sur la combinaison, relatifs par exemple au montage, sur www.SunriseMedical.fr.

Adressez-vous à notre service après-vente SUNRISE MEDICAL, compétent et agréé, pour toute question concernant l'utilisation, la maintenance ou la sécurité de votre scooter.



En l'absence de revendeur près de chez vous ou si vous avez des questions, contactez-nous par courrier ou par téléphone (vous trouverez nos coordonnées au dos du manuel aussi).

Sunrise Medical SAS
ZAC de la Vrillonnerie
17 Rue Michaël Faraday
37170 Chambray-Lès-Tours
Tel : +33 (0) 2 47 55 44 00
Email: info@sunrisemedical.fr
www.sunrisemedical.fr

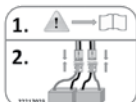
Explication des étiquettes / Définitions des termes

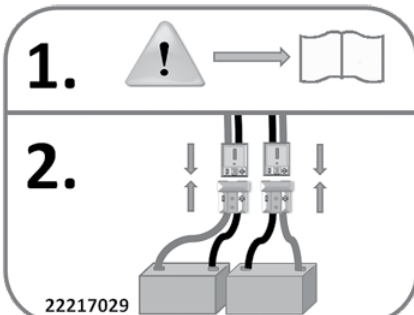
Terme	Définition
 DANGER !	Indication d'un risque potentiel de blessures sérieuses ou de mort en cas de non-respect des consignes
 AVERTISSEMENT !	Indication d'un risque potentiel de blessure en cas de non-respect des consignes
 ATTENTION !	Indication que le matériel peut être endommagé si le conseil fourni n'est pas suivi
REMARQUE :	Conseil d'ordre général ou pratique recommandée
	Se rapporter à un document connexe
	Ce véhicule n'a pas été soumis aux essais de collision. Cette étiquette est également apposée sur le châssis arrière du scooter, à proximité des roulettes anti-bascule.
	Arrimer le véhicule à l'aide de sangles pendant le transport. Ne pas rester sur le scooter lors du déplacement à bord d'un véhicule.
	Guide de démarrage rapide

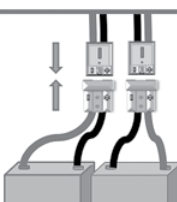

1.  

2. 

22217029

Guide de démarrage rapide

Voir les sections :

- 5.0 Enlèvement du siège**
- 5.3 Batteries**

Coller ici l'étiquette du numéro de série

Utilisation

Usage prévu du scooters :

Les scooters de catégorie 2 ne sont pas destinés à une utilisation sur route. Leur vitesse maximale est de 6 km/h.

Les scooters de catégorie 3 sont généralement de grande taille. Ils ne sont pas forcément prévus pour une utilisation en intérieur mais sont capables de parcourir de plus grandes distances et de franchir des obstacles extérieurs. Leur vitesse maximale est de 12 km/h au Royaume-Uni. Des vitesses supérieures sont autorisées dans d'autres pays.

Ils sont prévus pour une utilisation dans les lieux publics et dans les endroits similaires en présence de trottoirs et d'allées piétonnes, et sur des sols à surface dure et ferme. Toujours respecter les limites sécurisées pour les pentes et le franchissement des obstacles.

Ils peuvent être utilisés sur la route en conformité avec la réglementation routière nationale. Ils sont prévus pour l'usage personnel d'utilisateurs ayant des difficultés à se déplacer ou à mobilité réduite.

La charge maximale de l'utilisateur, (poids de l'utilisateur ainsi que tout accessoire éventuellement embarqué) est indiquée sur la plaque signalétique apposée sur le montant du siège.

La garantie n'est valable que si le produit est utilisé dans les conditions spécifiées et pour l'usage pour lequel il est prévu. N'apporter aucune modification au scooter sans autorisation préalable. Utiliser exclusivement des pièces et accessoires approuvés.

La durée de vie prévue pour ce scooter est de cinq années. Veuillez

n'utiliser ET n'installez aucun composant tiers sur le scooter, à moins qu'ils n'aient été formellement approuvés par Sunrise Medical.

Champ d'application

Indications

De par la diversité des options de montage et sa conception modulaire, ce fauteuil convient pour les personnes dans l'incapacité de marcher ou à mobilité restreinte, suite à :

- Une paralysie
- La perte d'un membre (amputation de la jambe)
- La difformité d'un membre
- Des contractures/blessures aux articulations
- Accidents cérébro-vasculaires et lésions cérébrales
- Handicap neurologique
- Des maladies, telles qu'une insuffisance cardiaque et circulatoire, trouble de l'équilibre ou cachexie, et pour les personnes âgées ayant assez de force dans le haut du corps.

Contre-indications

Le scooter de mobilité ne doit pas être utilisé dans les cas suivants :

- Trouble de la perception
- Déséquilibre
- Perte des deux bras
- Contracture articulaire/dommages articulaires au niveau des deux bras
- Incapacité à s'asseoir

REMARQUE :

Il convient de noter que l'utilisation d'un fauteuil roulant exige un certain degré de capacités cognitives, physiques et visuelles. L'utilisateur doit être en mesure d'évaluer les conséquences de ses actions pendant l'utilisation du fauteuil roulant et, si nécessaire, les corriger. Ces capacités et l'utilisation sécurisée de composants supplémentaires fixés au fauteuil roulant ne peuvent être évaluées par le fabricant, Sunrise Medical. Nous déclinons toute responsabilité pour tout dommage découlant d'une telle situation.

Veuillez prendre connaissance des consignes d'utilisation relatives au fauteuil roulant et aux composants accessoires embarqués. Communiquez à l'utilisateur les informations utiles sur l'utilisation sécurisée du fauteuil roulant et des composants accessoires embarqués. Communiquez à l'utilisateur les avertissements spécifiques qu'il est important de connaître et de respecter.

Il faut prendre ce qui suit en considération en ce qui concerne la mise à disposition du scooter et de toutes les options spécifiques disponibles :

- La taille de l'utilisateur, son poids, y compris la répartition du poids corporel.
- Le poids de tous les éléments transportés ou rangés dans le scooter doit être ajouté au poids de l'utilisateur et ils ne doivent pas dépasser tous ensemble la charge maximale du scooter.
- La constitution physique et psychologique de l'utilisateur.
- L'âge de l'utilisateur, ses conditions de vie et l'environnement dans lequel le scooter va être utilisé, par exemple : à proximité du domicile et dans la zone d'utilisation prévue.

En cas de doute, consultez un professionnel de la santé pour éviter d'exposer l'utilisateur à tout risque inconsidéré. Une évaluation des risques peut être requise dans certaines circonstances.



Important :

N'utilisez pas votre scooter avant d'avoir lu et compris les informations contenues dans ce manuel.

Caractéristiques

Caractéristiques des scooters Sterling S-Series :

De par leur conception modulaire, leur simplicité et les nombreux ajustements possibles, les scooters Sterling S-Series permettent un entretien, un recyclage et une remise en état simplifiés.

Dans le cadre d'une initiative d'amélioration continue de produit, Sunrise Medical se réserve le droit de modifier les spécifications et le modèle sans préavis. En outre, certaines fonctions et options disponibles ne sont pas compatibles avec toutes les configurations du scooter. Toutes les dimensions suivantes sont approximatives et sujettes à des modifications.

1. Panneau de commande
2. Accélérateur Wig-Wag
3. Siège réglable
4. Accoudoirs rabattables
5. Levier de débrayage
6. Couvercle bac batterie
7. Roues en alliage
8. Marchepied
9. Pare-chocs avant
10. Panier
11. Éclairage LED
12. Rétroviseurs

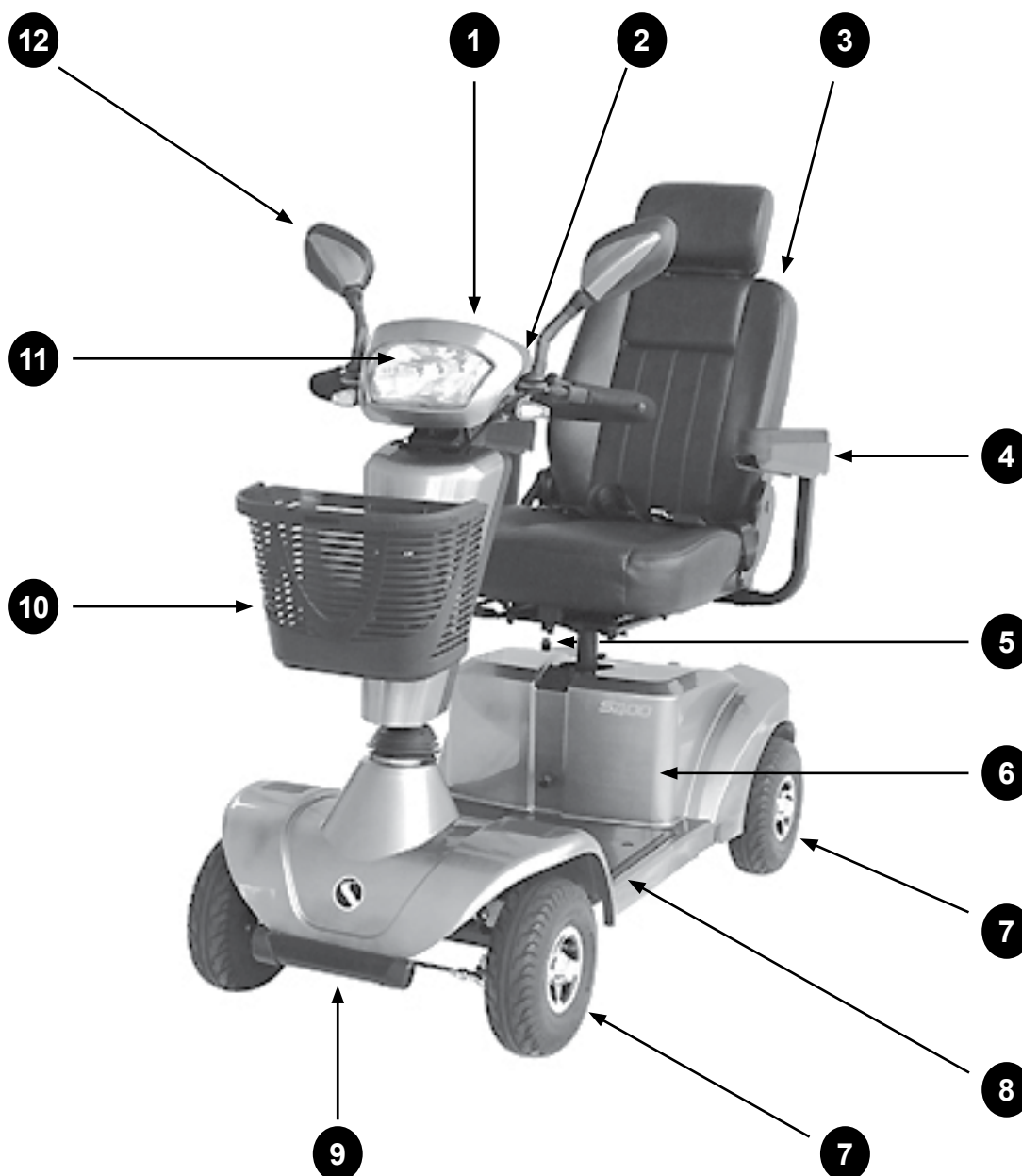

Sommaire	
Avant-propos	3
Explication des étiquettes / Définitions des termes	3
Utilisation	4
Champ d'application	4
Caractéristiques	5
Sommaire	6
1.0 Votre scooter	6
2.0 Comment utiliser ce manuel	7
3.0 Explication des étiquettes / Définitions	7
4.0 Sécurité	8
5.0 Assemblage & Options	14
6.0 Après l'utilisation de votre scooter	20
7.0 Système de commande du scooter	24
8.0 Dépannage - Affichage	28
9.0 Batteries et recharge	30
10.0 Réglages	33
11.0 Nettoyage	34
12.0 Livraison et stockage	34
13.0 Enlèvement	37
14.0 Serrage dynamométrique	37
15.0 Feuilles produit (EN 12184 et ISO 7176-15)	37
16.0 Garantie	41
17.0 Révisions / Historique	41
18.0 Révision et entretien	42
19.0 Plaque signalétique	46

REMARQUE : Pour toute question relative à l'utilisation, à l'entretien ou à la sécurité de votre scooter, contactez votre revendeur agréé Sunrise Medical. Si vous ne connaissez aucun revendeur dans votre région ou si vous avez des questions supplémentaires, vous pouvez écrire ou téléphoner à :

Sunrise Medical S.A.S
ZAC de la Vrillonnerie
17 Rue Mickaël Faraday
37170 Chambray-Lès-Tours
Tel : + 33 (0) 247554400
Fax : +30 (0) 247554403
www.sunrisemedical.fr

REMARQUE : Il vous est conseillé de noter dans l'encadré ci-dessous les coordonnées de votre service après-vente. En cas de panne, contactez-le en lui donnant autant d'informations que possible sur la nature de la panne de sorte qu'il puisse vous aider efficacement et rapidement.

ADRESSE / SCEAU DU REVENDEUR

1.0 Votre scooter

1.1 INFORMATIONS PRODUIT :

Chez Sunrise Medical, nous voulons que vous profitiez pleinement de votre scooter Sterling S-Series. Le présent manuel d'utilisation vous permettra de vous familiariser avec le scooter et ses caractéristiques. Vous y trouverez des conseils pour une utilisation quotidienne, des consignes d'entretien faciles, des informations sur nos normes de qualité rigoureuses, ainsi que les conditions de garantie.

Votre scooter vous aura été livré prêt à l'emploi ; de nombreux accessoires sont disponibles pour votre scooter. Si vous souhaitez en savoir plus à ce sujet, n'hésitez pas à contacter votre revendeur agréé Sunrise Medical.

Votre scooter vous parviendra dans un excellent état, après avoir subi un contrôle rigoureux avant de quitter notre usine. Si vous suivez les conseils fournis sur l'entretien et le nettoyage de votre scooter, celui-ci gardera un aspect impeccable et vous donnera entière satisfaction.

Ce scooter a été conçu pour votre confort et votre sécurité, mais aussi pour durer. Il a fait l'objet d'études et de tests approfondis, menés par notre équipe de spécialistes. Le scooter Sterling S-Series S400-S425 est un véhicule de catégorie B, tandis que le modèle S700 est de catégorie C en vertu de la norme européenne EN 12184 relative aux scooters.

Il s'adresse aux personnes de tous âges ayant des difficultés à marcher sur de longues distances ou pendant de longues durées. Le scooter est prévu pour une utilisation en intérieur (modèles S400 et 425), dans les centres commerciaux et à l'extérieur (modèle S700). Il convient pour des utilisateurs de 160 kg (S700), 150 kg (S425) et 136 kg (S400). Une variation au niveau du poids du chargement peut affecter les performances. Le scooter est prévu pour être conduit sur sentiers et sur routes pavées ou goudronnées, mais il ne convient pas pour une conduite dans la boue, l'eau, la neige ou sur des surfaces accidentées. Si vous n'êtes pas sûr que ce scooter électrique convient bien à vos besoins, n'hésitez pas à contacter votre revendeur agréé Sunrise Medical pour obtenir plus de précisions avant de l'utiliser.

REMARQUE : L'utilisation de votre scooter sur les trottoirs et les routes peut être soumise aux exigences légales du code de la route national et/ou des lois en vigueur relatives à la circulation routière

 Si vous souhaitez procéder à divers petits réglages sur votre fauteuil, il est très important de vous référer à la section correspondante dans votre manuel d'utilisation. Veuillez consulter le manuel technique ou votre revendeur Sunrise Medical pour des ajustements plus complexes.

REMARQUE : Sunrise Medical vous conseille vivement de vous renseigner sur les différentes polices d'assurance proposées aux utilisateurs de scooter.



2.0 Comment utiliser ce manuel

2.1 INTRODUCTION :

Il est possible que les scooters illustrés et décrits dans le présent manuel ne soient pas complètement identiques au modèle que vous avez acheté. Toutefois, toutes les instructions fournies dans le présent manuel sont valables pour votre matériel, malgré les éventuelles différences minimales.

REMARQUE : Le fabricant se réserve le droit de modifier sans préavis les poids, mesures et autres données techniques indiquées dans le présent manuel. Tous les chiffres, dimensions et capacités indiqués dans ce manuel sont approximatifs et ne constituent pas des caractéristiques.

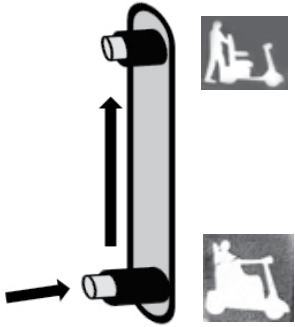
3.0 Explication des étiquettes / Définitions

ETIQUETTE	SIGNIFICATION
	Cette étiquette indique le numéro du modèle, le numéro de série, le poids maximal et les détails du fabricant.
	Cette étiquette indique la position du levier de la roue libre. ROUE LIBRE ↑↓ CONDUITE
	Cette étiquette indique l'emplacement du commutateur ON et OFF pour le scooter et l'avertissement « veuillez lire le mode d'emploi ».

4.0 Sécurité

Si vous suivez les instructions de ce manuel, vous profiterez de nombreuses années d'utilisation sans problèmes.

4.1 AVERTISSEMENTS GÉNÉRAUX :

AVERTISSEMENT !

- Le modèle S700 est essentiellement prévu pour une utilisation à l'extérieur et est plus large que les modèles S400 et S425. En raison de ces dimensions élargies, lorsque vous utilisez le S700 à l'intérieur d'un bâtiment, veillez à ce que le bâtiment soit doté d'issues de secours adaptées et assez larges pour permettre le passage de votre scooter.
- Ce scooter peut être utilisé sur la route, assurez-vous que le code de la route local et les exigences médicales (telles que la vue) sont compris et respectés.
- Les données de chargement se réfèrent toujours à la présence d'une personne utilisatrice.
- Le scooter est autorisé pour être utilisé par une personne.
- N'utilisez pas votre scooter tout en étant sous l'influence néfaste d'alcool, de drogues ou pendant des périodes de maladies sévères/chroniques.
- Veillez à observer constamment tous les règlements du code de la route applicables aux piétons et à l'usager de la route.
- Assurez-vous toujours que votre scooter est éteint avant d'y prendre place ou d'en descendre.
- Vous devez toujours pouvoir atteindre facilement les commandes à partir d'une position confortable. Faites attention à votre posture. C'est un élément essentiel pour votre confort et votre bien-être.
- Faites toujours en sorte que l'on puisse vous voir de loin, surtout si vous utilisez votre scooter de nuit.
- Allumez les feux de signalisation du scooter de sorte que l'on puisse vous voir, de jour comme de nuit, dans des conditions de faible éclairage.
- Le scooter a été développé pour répondre aux besoins de la majorité des utilisateurs. Si une évaluation des risques personnels engendre des besoins spécifiques, il se peut que le scooter soit adapté et/ou reprogrammé.
- Ne laissez pas les enfants ni quiconque utiliser votre scooter.
- Ne soulevez pas le scooter en l'attrapant par des pièces amovibles, comme les repose-jambes, accoudoirs, etc.
- N'empruntez pas des côtes si le scooter est équipé de l'un des accessoires suivants : sacoche arrière, porte-fauteuil arrière, porte-ambulateur arrière, support pour bouteille d'oxygène. Ils pourraient déstabiliser le scooter.
- N'essayez pas de monter ou de descendre un escalator ou des escaliers.

ATTENTION !

4.2 CARACTÉRISTIQUES ET OPTIONS :

Certaines des options présentées dans ce manuel peuvent ne pas être disponibles dans votre pays et certaines caractéristiques peuvent être limitées (par ex. vitesse maximale, poids maximal de l'utilisateur, etc.).



Ces limites sont indiquées sur le bon de commande, dans le manuel technique et dans le présent manuel d'utilisation. Pour de plus amples informations, contacter le revendeur Sunrise Medical le plus proche.

DANGER !

4.3 VÉRIFICATIONS PRÉLIMINAIRES :

- Vérifiez toujours que Drive est sélectionné avant de mettre le scooter en mouvement.
- Le scooter émet un avertissement audible lorsque la roue libre est sélectionnée et ne permettra pas au scooter de se mettre en route.
- Évitez de tenter de manœuvrer l'appareil à vitesse maximale.
- Si vous devez brusquement tourner, ralentissez d'abord en relâchant le levier de contrôle ou l'élément de contrôle de la vitesse, c'est très important si vous descendez une colline.
- Si vous ne ralentissez pas pendant une manœuvre, votre scooter peut se retourner.
- Assurez-vous toujours que votre scooter ne soit pas sous tension avant d'y prendre place ou d'en descendre.
- Vérifiez toujours que l'on puisse vous voir clairement, surtout si vous utilisez votre scooter dans des conditions de faible visibilité.

4.4 FREINAGE D'URGENCE :

AVERTISSEMENT !

Si vous mettez la clé en position OFF pendant le déplacement du scooter, le moteur est coupé et le freinage est appliqué immédiatement. Cette méthode d'arrêt n'est pas recommandée sauf en cas d'urgence, étant extrêmement subite.

ATTENTION !

Une utilisation régulière du système de freinage d'urgence risque d'endommager le scooter.

4.5 PNEUS :

Les pneus d'un scooter sont sujets à l'usure en fonction de la fréquence d'utilisation du scooter. Vérifiez-les régulièrement, en particulier en termes de pression de gonflage, conformément aux instructions de service de ce manuel.

La pression de chaque pneu devrait être de :
S400/S425 = 2,7 bar (40 P.S.I.)
S700 = 2,7 bar (40 P.S.I.).

Reportez-vous à la section 5.26 pour des informations sur le bandage plein.

DANGER !

Ne gonflez jamais les pneus par une pompe à air de station service. Il est recommandé d'utiliser une pompe manuelle ou un manomètre.

4.6 TROTTOIRS, (FIG. 4.1) :

DANGER !

- Faites attention aux autres véhicules et aux piétons lorsque vous montez sur le bord du trottoir.
- Ne franchissez pas des trottoirs d'une hauteur supérieure à 50 mm (modèles S400-S425) ou 100 mm (modèle S700).
- Montez et descendez toujours des bords des trottoirs en faisant attention et en faisant directement face à la bordure.
- N'essayez ni de monter ni de descendre les trottoirs en marche arrière.
- Ne tentez jamais de descendre un trottoir d'une hauteur de plus de 50 mm
- Ne tentez pas la montée d'un trottoir élevé, d'une pente raide ou d'un carrossage à cause du risque de chute ou du basculement du scooter.
- Ne tentez pas l'escalade d'un trottoir à proximité d'une bouche d'égout, de surfaces inégales, ou d'un revêtement de graviers.
- Ne tentez pas l'escalade ni la descente d'un trottoir à un angle oblique. N'approchez qu'à un angle de 90° avec un élan d'au moins 500 mm.
- Ne tentez pas de monter/descendre des trottoirs si le scooter est équipé de l'un des accessoires suivants : sacoche arrière, porte-fauteuil arrière, porte-déambulateur arrière, porte-bouteille d'oxygène. Ils pourraient déstabiliser le scooter.

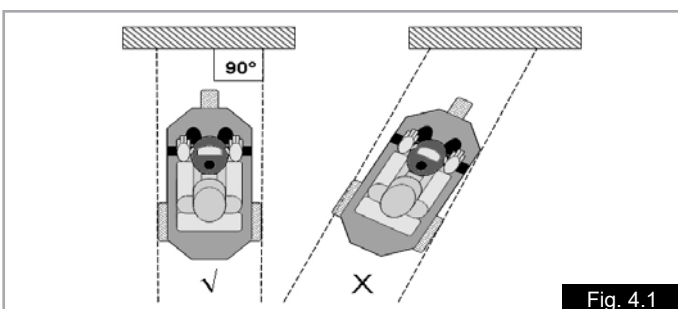

Fig. 4.1

4.7 TRANSPORT À BORD D'UN VÉHICULE :

Ce scooter n'est pas prévu pour servir de siège à bord d'un véhicule.



N'a pas été soumis à un essai de collision

DANGER !

Un scooter arrimé dans un véhicule n'assurera pas le même niveau de sécurité que les sièges du véhicule. Il est toujours recommandé que l'utilisateur soit transféré au siège du véhicule.

REMARQUE : Pour le transport routier, ferroviaire, maritime ou aérien, reportez-vous à la section 12, Expédition et stockage.

4.8 DISPOSITIF DE ROUE LIBRE, (FIG. 4.2) :

Le scooter a deux modes de mouvement :

Conduite ou Roue libre.

- DRIVE = Tous les mouvements, y compris le freinage, sont contrôlés exclusivement en utilisant le système de contrôle électronique.
- ROUE LIBRE = Le déplacement est manuel, à savoir induit par la poussée ou la gravité (nids de poule, bordures de trottoirs, côtes ou descentes, etc.).

Enfoncez le bouton rouge et poussez le levier vers le haut pour régler le scooter en mode Roue libre (Fig. 4.2).

DANGER !

- Utilisez uniquement la fonction de roue libre pour pousser le scooter manuellement d'un endroit à l'autre.
- N'oubliez pas qu'en mode Roue libre, le scooter est dépourvu de système de freinage.
- En sélectionnant la roue libre, vous entendrez un klaxon d'avertissement audible provenant du klaxon du scooter.
- Pour des raisons de sécurité, le scooter ne peut plus être déplacé par le biais du levier de commande.
- N'activez pas le mécanisme de roue libre lorsque vous êtes à bord du scooter.
- Seule une personne ayant la force et la capacité à manœuvrer complètement le scooter en roue libre est habilitée à utiliser le mécanisme de roue libre.
- Remettez toujours le scooter en position de conduite.
- Vérifiez toujours que la conduite est engagée avant d'utiliser le scooter.
- Ne désengagez jamais la roue libre sur ou à proximité d'une pente.
- Ne laissez personne vous pousser ou remorquer lorsque le scooter est en roue libre.

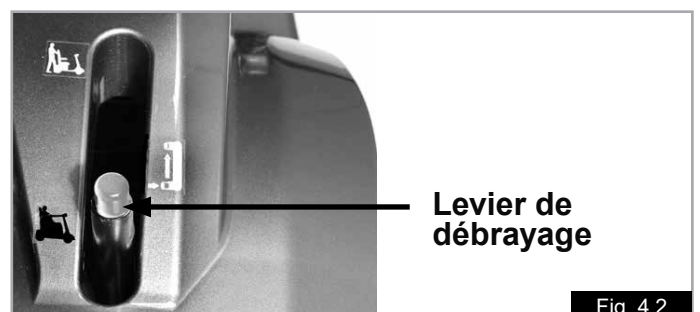

Fig. 4.2

AVERTISSEMENT !

4.9 CEM - DISPOSITIFS DE TRANSMISSION

Si vous souhaitez utiliser une radio émettrice-réceptrice, un talkie-walkie, une bande de fréquence amateur CB, un système de communication mobile et autres dispositifs de transmission, vous devez d'abord immobiliser le véhicule, puis couper le contact. L'utilisation d'un téléphone sans fil, portable ou cellulaire, y compris les kits mains-libres, est autorisée, mais si vous constatez un fonctionnement anormal du scooter, vous devez immédiatement l'immobiliser et couper le contact.

REMARQUE : Les systèmes électriques du scooter peuvent causer des interférences avec les systèmes d'alarmes de certains magasins.

DANGER !

4.10 VIRAGES BRUSQUES :

Il est déconseillé de prendre des virages prononcés à vive allure. Avant de négocier un virage, réduisez la vitesse à l'aide de votre panneau de commande de vitesses. Ceci est primordial surtout lorsque vous vous trouvez dans une pente. A défaut, vous risquez de faire basculer le scooter.

DANGER !

4.11 CHARGE MAXIMALE :

- Le poids combiné de l'utilisateur, des options et accessoires, et des éventuels objets transportés ne doit jamais dépasser le poids total indiqué à la section 1.1.
- Ne faites jamais de musculation à bord de votre scooter. Si vous dépassez cette limite, vous risquez d'endommager le siège, le châssis ou les fixations de votre scooter, ce qui pourrait entraîner de graves blessures, pour vous ou toute autre personne.
- Dépasser le poids limite rendra la garantie caduque.
- Ne suspendez jamais des sacs de provisions au guidon car ils peuvent se balancer et engendrer une perte de contrôle de direction.

4.12 SURFACES CHAUDES OU FROIDES :

AVERTISSEMENT !

Après une utilisation prolongée, les moteurs produisent de la chaleur, laquelle est dégagée à travers le carter extérieur.

- Ne retirez pas le capot arrière de batterie du bloc-moteur pendant les 30 minutes qui suivent l'arrêt du scooter.
- Ne touchez pas le carter pendant au moins 30 minutes après avoir éteint le scooter. Cela lui laissera le temps de refroidir.
- Non seulement les moteurs peuvent s'échauffer pendant le fonctionnement du scooter, mais la toile intérieure et les accoudoirs peuvent également devenir chauds au soleil.
- N'oubliez pas que par temps très froid, les pièces métalliques exposées peuvent représenter un risque de brûlures par le froid, particulièrement si l'on a les mains mouillées.

4.13 PRUDENCE SUR LA ROUTE :

Veillez faire extrêmement attention aux piétons et aux autres usagers de la route.

DANGER !

- N'oubliez pas que les chauffeurs de voitures ou de camions ne s'attendent certainement pas à voir un scooter descendre d'un trottoir en marche arrière.
- S'il y a le moindre danger, ne prenez pas le risque de traverser la route.
- Lorsque vous traversez des routes, veuillez le faire le plus rapidement possible ; il peut y avoir du trafic.
- Soyez visible ! Portez toujours quelque chose de clair tel que des vêtements réfléchissants la lumière, un tabard réflecteur ou une veste luminescente à la lumière du jour.
- Pendant la nuit, lorsqu'il fait sombre ou avec une faible visibilité, utilisez toujours les phares, particulièrement lorsque vous conduisez sur la route.
- Respectez toutes les règles pour les piétons et le trafic.
- N'oubliez pas que sur la route, vous faites partie du trafic ; sur les trottoirs et lorsque vous traversez la route, vous êtes un piéton.
- Lorsque vous roulez sur la route, ne vous engagez pas dans des rues à sens unique dans le mauvais sens, utilisez le trottoir avec le contrôle de la vitesse réglé sur la vitesse adéquate (moins de 4 mph-6kph).
- Ne suspendez pas de sacs sur le guidon ou le levier d'ajustement du guidon.

4.14 CONDITIONS DÉFAVORABLES :

DANGER !

- Vous devez savoir que lorsque vous utilisez votre scooter dans des conditions défavorables, telles que sur des surfaces couvertes d'herbe mouillée, de boue, givre, neige ou sur des surfaces glissantes, l'adhérence et la traction de votre scooter peuvent être réduites. Nous vous recommandons de toujours agir avec la plus grande vigilance dans ces conditions, surtout en pentes, car votre scooter pourrait perdre de sa stabilité ou glisser et vous blesser.

DANGER !

Évitez de porter des vêtements amples ou longs lorsque vous utilisez un scooter ou un fauteuil roulant électrique. Les organes mobiles, comme les roues, peuvent être potentiellement dangereux, voire mortels, si un vêtement vient à se prendre dedans.

REMARQUE : Des variations climatiques extrêmes peuvent déclencher le mécanisme d'auto-protection du système de commande. Si tel est le cas, ce dernier s'arrêtera provisoirement afin d'éviter d'endommager des composants électroniques de votre scooter.

4.15 RAMPES :



- Si vous utilisez une rampe d'accès, assurez-vous que celle-ci est en état de supporter à la fois le poids du scooter et votre propre poids.
- Avant d'utiliser une rampe d'accès, vérifiez qu'elle est stable et correctement installée.
- Vous devez toujours monter sur une rampe en marche avant et avec prudence.
- Assurez-vous que la rampe est adaptée à l'usage que vous souhaitez en faire.
- Angle d'inclinaison maximum de la rampe : S700 = 10° (18%), S400/S425 = 8° (14%)
- Respectez toutes les instructions fournies avec la rampe.
- N'oubliez pas que les accessoires attachés au scooter peuvent affecter la stabilité générale.
- N'utilisez pas de rampe d'accès si le scooter est équipé de l'un des accessoires suivants : sacoche arrière, porte-fauteuil arrière, porte-déambulateur arrière, porte-bouteille d'oxygène. Ils pourraient déstabiliser le scooter.

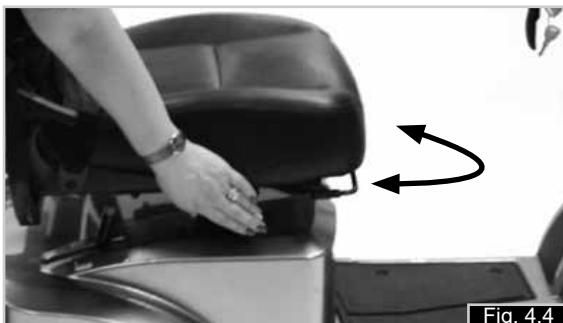

4.16 MONTER ET DESCENDRE D'UN SCOOTER

Monter à bord du scooter

1. Assurez-vous que la clé de contact est sur la position Arrêt.
2. Mettez-vous sur le côté du scooter et levez l'accoudoir le plus proche, (Fig. 4.3).
3. Poussez le levier de rotation du siège vers l'avant et tournez le siège jusqu'à ce qu'il soit face à vous, (Fig. 4.4 - 4.5).
4. Assurez-vous que le siège est verrouillé en toute sécurité dans sa position.
5. Installez-vous confortablement dans le siège (Fig. 4.6).
6. Poussez le levier de rotation du siège vers l'avant et tournez le siège jusqu'à ce qu'il soit vers l'avant (Fig. 4.7).
7. Assurez-vous que le siège est verrouillé en toute sécurité dans sa position et que l'accoudoir est rabattu, (Fig. 4.8).
8. Assurez-vous que vos pieds sont placés fermement sur la tôle de plancher du scooter et que vous pouvez atteindre toutes les commandes confortablement, (Fig. 4.8).



Descendre du scooter

1. Mettez votre scooter à l'arrêt complet.
2. Assurez-vous que la clé de contact est sur la position Arrêt.
3. Poussez le levier de rotation du siège vers l'avant et tournez le siège jusqu'à ce que vous soyez en face du côté du scooter, (Fig. 4.6).
4. Assurez-vous que le siège est verrouillé en toute sécurité dans sa position et que vos deux pieds sont sur le sol.
5. Sortez prudemment du siège et placez-vous à côté de votre scooter, (Fig. 4.3).
6. Dans cette position, vous pouvez quitter le siège ou le retourner pour qu'il soit vers l'avant.



4.17 ROULETTES ANTI-BASCULE :

AVERTISSEMENT !

- Avant d'utiliser le scooter, assurez-vous que les roulettes anti-bascule sont installées.
- Avant d'utiliser votre scooter, vérifiez que les roulettes anti-bascule ne sont pas endommagées, ni usées.
- Les accompagnateurs doivent impérativement connaître l'emplacement des roulettes anti-bascule pour éviter de se prendre les pieds en dessous et de se blesser.
- Ne permettez pas à des adultes ou à des enfants de prendre place sur les roulettes anti-bascule, ou sur toute autre partie du scooter, parce que cela pourrait faire perdre sa stabilité au scooter.

4.18 UTILISATION EN PENTE :

Votre scooter a été conçu et testé pour être utilisé sur une pente maximale de : S700 = 10° (18%) S400/S425 = 8° (14%).

Afin d'améliorer la stabilité, penchez-vous vers l'avant lorsque vous montez une côte. Mettez le siège dans sa position la plus basse et le plus possible vers l'avant et mettez le dossier droit.

Lorsque vous descendez une pente, asseyez-vous dans une position droite ou inclinez légèrement le dossier pour compenser.

AVERTISSEMENT !

- Ne dépassez pas une pente maximale de : S700 = 10° S400/S425 = 8°.
- Arrêtez-vous et remettez le dossier en position droite avant de monter une pente. Le non-respect de cette recommandation pourrait déstabiliser votre scooter.
- Si vous ne connaissez pas le comportement de votre scooter en pente, n'essayez pas de monter ou de descendre une pente/un trottoir. Empruntez un autre chemin.
- Lorsque c'est possible, montez et descendez les pentes en faisant directement face à la pente, (Fig. 4.9).
- Ne tentez jamais de faire demi-tour sans vous arrêter lorsque vous montez ou descendez des pentes raides, (Fig. 4.9).
- N'oubliez pas que les accessoires attachés au scooter peuvent affecter la stabilité générale.

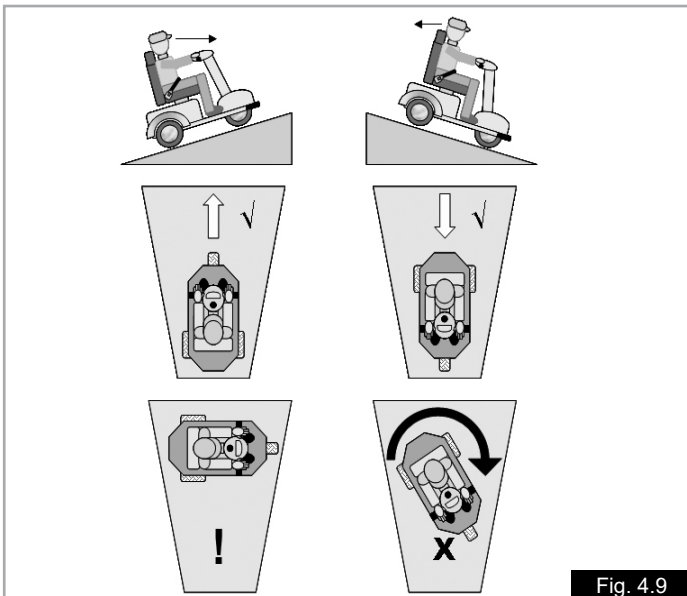

Fig. 4.9

4.19 PENTES : MONTÉES :

Lorsque vous montez une pente, gardez le faire en mouvement si c'est sécurisé de le faire.

Manoeuvrez en utilisant doucement le guidon et en faisant des mouvements d'accélération. Le siège doit être placé dans sa position la plus basse et le plus possible vers l'avant et le dossier doit être bien droit.

AVERTISSEMENT !

- Si vous devez vous arrêter dans une montée, redémarrez tout doucement.
- Évitez les accélérations ou les freinages soudains.
- Évitez les virages raides.
- N'oubliez pas que la distance d'arrêt peut être plus longue lorsque vous êtes en pente.

4.20 PENTES : DESCENTES :

AVERTISSEMENT !

- Dans les descentes, il est important de ne pas laisser le scooter gagner trop de vitesse et dépasser sa vitesse normale.
- Il faut procéder lentement dans les pentes inclinées (vitesse inférieure à 5 km/h) et vous arrêter si vous craignez de perdre la descente.
- Si le scooter prend de la vitesse, relâchez le levier de contrôle pour arrêter tout mouvement vers l'avant, ensuite redémarrez doucement et ne permettez pas à la vitesse d'augmenter au-delà d'un niveau confortable.

4.21 CEINTURE SOUS-ABDOMINALE :

Avant d'utiliser votre scooter, assurez-vous que la ceinture sous-abdominale soit mise et réglée correctement avant utilisation.

La ceinture sous-abdominale est mise en place dans le scooter comme cela est illustré dans les photos, (Fig. 4.10 - 4.26). Il est important que la ceinture soit fixée correctement et ne soit pas tournée.

Pour verrouiller la ceinture :

Tirez la boucle au dessus de votre abdomen et poussez-la fermement dans la fente du récepteur, (1). Assurez-vous qu'il n'y a pas de matériau excédentaire, et que la ceinture à une tension correcte. (Fig. 4.10)

Pour retirer la ceinture :

Appuyez sur le bouton rouge 'PRESS' pour relâcher la ceinture, (2), (Fig. 4.10).

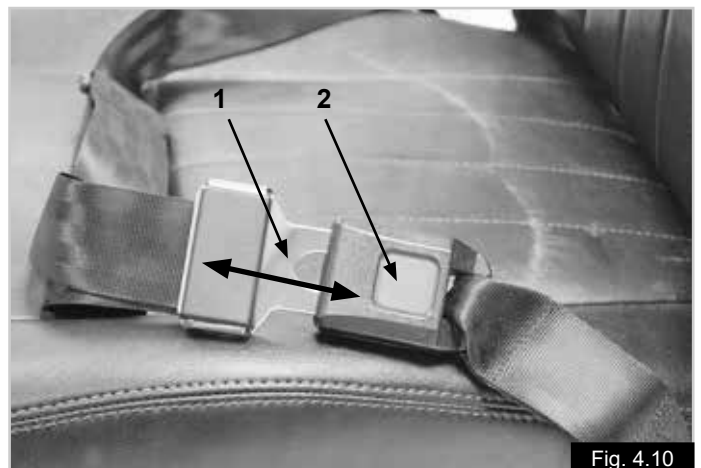

Fig. 4.10

DANGER !

- La ceinture sous-abdominale est fixée de façon à ce que les sangles reposent à un angle d'environ 45° et empêchent le haut du corps de glisser du siège (Fig. 4.11).
- La ceinture sous-abdominale ne convient pas pour une utilisation lorsque le scooter et l'occupant sont transportés dans un véhicule.
- La ceinture sous-abdominale doit être contrôlée quotidiennement afin de s'assurer que l'ajustage est correct et que son fonctionnement n'est pas altéré par des éléments divers ou par l'usure.
- Ne pas s'assurer que la ceinture sous-abdominale est attachée en toute sécurité ou bien réglée avant l'utilisation peut provoquer des blessures graves à l'utilisateur. Ex. une sangle trop lâche peut permettre à l'utilisateur de glisser dans le siège et d'engendrer un risque d'étouffement.

Entretien :

- Vérifiez régulièrement l'état de la ceinture et des composants de retenue afin de détecter l'apparition d'éventuels signes d'endommagement ou de déchirure.
- Remplacez la ceinture, si nécessaire.
- Nettoyez la ceinture sous-abdominale avec de l'eau chaude savonneuse et attendez qu'elle sèche.
- La ceinture sous-abdominale doit permettre d'avoir facilement un espace de la largeur d'une main entre le corps et la ceinture, (Fig. 4.12).
- Sunrise Medical recommande aussi que l'ajustement de la ceinture soient vérifiés quotidiennement afin de réduire les risques de réajustement de la ceinture à une longueur excessive causés par inadvertance par l'utilisateur final.
- Si vous avez des doutes au sujet de l'utilisation et de la manipulation de la ceinture demandez l'assistance de votre professionnel de la santé, de votre revendeur, de votre aide-soignant ou de votre tierce personne.

Pour votre confort, la ceinture sous-abdominale doit être attachée correctement au scooter. Si vous n'êtes pas certain de la fixation ou du fonctionnement de cette option, veuillez contacter votre revendeur Sunrise Medical agréé.



Fig. 4.12



Fig. 4.13



Fig. 4.14

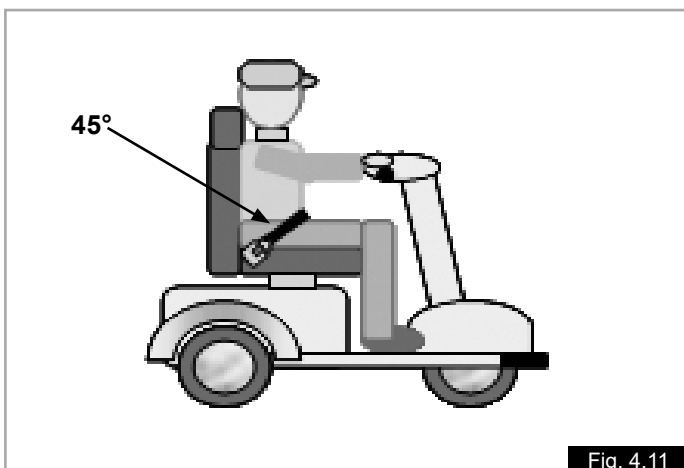

Fig. 4.11

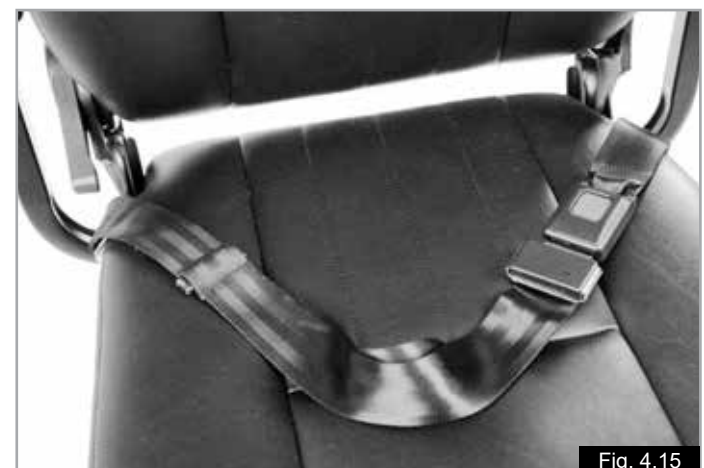
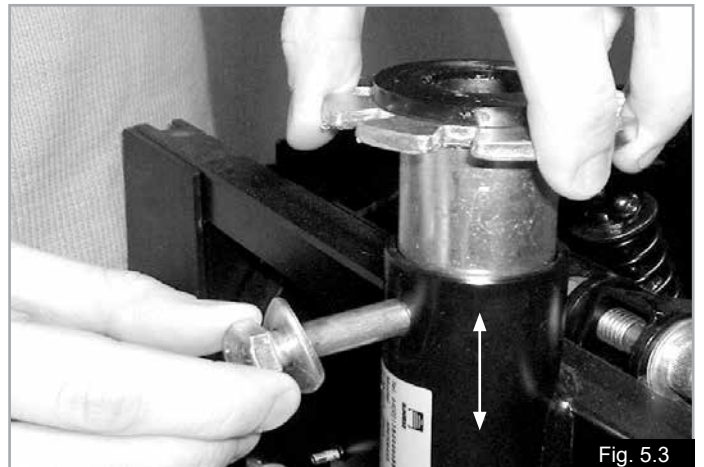

Fig. 4.15

4.22 CONTRÔLE DE SÉCURITÉ

⚠ AVERTISSEMENT !

- Le poids combiné de l'utilisateur et des éventuels objets transportés ne doit jamais dépasser le poids total indiqué à la section 1.1.
- Avant d'utiliser le scooter, assurez-vous qu'il n'est pas en roue libre et que l'intégralité des contrôles fonctionne correctement.
- En cas de dysfonctionnement constaté, faites réparer ou réinitialiser le scooter. Votre revendeur peut vous aider à identifier l'anomalie et à y remédier.
- Vérifiez que vos batteries sont bien chargées. Renoncez à toute utilisation si batterie faible. Il se peut que le scooter s'arrête subitement, de manière inattendue.
- Sachez qu'à chaque fois que vous montez ou descendez de votre scooter, il y a toujours un bref instant où celui-ci ne se trouve pas sous vous.
- Soyez extrêmement vigilant lorsque vous reculez. En cas de heurt du scooter à un obstacle, vous pouvez en perdre le contrôle ou chuter.
- N'utilisez jamais votre scooter en pente, à moins d'être sûr que vous pourrez en garder le contrôle.
- Lorsque vous vous déplacez, assurez-vous toujours que le dossier est droit et que le siège est face à l'avant.
- Soulevez toujours le scooter en saisissant des parties fixes, non amovibles du châssis.
- Ne court-circuitez jamais aucune connexion électrique, au risque de provoquer une explosion.
- N'utilisez pas le scooter si l'un des pneus est endommagé ou trop/trop peu gonflé.
- Lorsque vous utilisez un téléphone mobile, vous devez arrêter le scooter.
- Ne fumez pas lorsque vous êtes à bord du scooter.
- Si vous faites une pause, mais que vous restez assis dans le scooter pour une période plus longue qu'un simple moment, arrêtez le scooter en tournant la clé de contact.



5.0 Assemblage & Options

5.1 RÉGLAGES DU SIÈGE

⚠ AVERTISSEMENT !

Respectez toujours les bonnes techniques de levage lorsque vous soulevez des composants de plus de 10 kg.

Accoudoirs relevables, (Fig. 5.1). En l'attrapant par la partie avant, relevez l'accoudoir pour pouvoir monter et descendre facilement de votre scooter.

Réglage de la largeur de l'accoudoir, (Fig. 5.1). Desserrez les deux molettes (A) et écartez les accoudoirs à la largeur désirée. Resserrez les molettes (A) fermement.



Retrait des accoudoirs (Fig. 5.1).

Desserrez les deux molettes (A) et écartez les accoudoirs complètement de sorte à les sortir de leur tube de logement. Conservez-les en lieu sûr.

Levier de rotation du siège (Fig. 5.2) : Ce levier se trouve sous le siège, à droite. Poussez-le vers l'avant pour permettre au siège de tourner sur 360 degrés et relâchez-le pour verrouiller le siège dans la position désirée de 45 degrés.

Réglage de la hauteur du siège : (Fig. 5.3) Le siège peut être ajusté en hauteur, et 3 hauteurs sont possibles. Dévissez délicatement le boulon et glissez le montant à la position désirée. Resserrez le boulon à un couple de 25 Nm.

Mécanisme de glissement (Fig. 5.4) : Cela permet un glissement vers l'avant et vers l'arrière du siège. Soulevez le levier situé sous le siège, à droite, et à l'aide de vos jambes et de votre corps, déplacez le siège dans la position désirée. Relâchez ensuite le levier.

Enlèvement du siège (Fig. 5.5 - 5.8)

1. Poussez le levier de rotation du siège vers l'avant et pivotez le siège à 45°.
2. Placez-vous derrière le siège, soulevez les accoudoirs et pliez le dossier vers l'avant en soulevant le levier d'ajustement du dossier.
4. Placez vos mains de chaque côté de l'assise, poussez le levier de rotation du siège vers l'avant et soulevez le siège verticalement en gardant votre dos bien droit. Pliez les genoux si c'est nécessaire.

AVERTISSEMENT !

Le siège pèse lourd (35 kg). Faites-vous aider.



Fig. 5.6



Fig. 5.7

5.2. ROULETTES ANTI-BASCULE :

Elles sont mises en place en usine et ne doivent pas être enlevées. L'assemblage anti-bascule est vissé sur le châssis arrière du scooter, (Fig. 5.8).

AVERTISSEMENT !

N'utilisez jamais votre scooter s'il n'est pas équipé des roulettes anti-bascule !



Fig. 5.5



Fig. 5.8

5.3 BATTERIES :

 Lisez la section 9.0 de ce manuel pour obtenir des informations complémentaires sur la batterie et le chargement.

DANGER !

- Ne fumez pas à proximité des batteries. N'exposez jamais la batterie à une source de chaleur directe (comme par exemple, une flamme, ou un chauffage à gaz).
- Ne tentez pas de changer vous-même les fusibles.
- Ne tentez pas de faire une déviation du fusible, très dangereuse et pourrait provoquer un incendie.
- Si vous soupçonnez un défaut, contactez votre revendeur agréé Sunrise Medical le plus rapidement possible.
- Veillez à ne pas court-circuiter les bornes de batterie. N'oubliez pas que les outils, les bijoux, etc. peuvent être des éléments conducteurs et s'ils entrent en contact avec les terminaux de la batterie, ils peuvent causer des brûlures graves et/ou une explosion !
- Assurez-vous que les capuchons des bornes de la batterie sont en place.
- Les batteries sont lourdes. Utilisez des techniques de soulèvement correctes lorsque vous les enlevez du scooter.
- Pour lever les batteries, aidez-vous toujours des poignées ou sangles.
- Remettez toujours en place l'outil de retenue après avoir remis en place ou remplacé les batteries.

Retrait des batteries :

1. Déposez le siège (Fig. 5.5 - 5.8 page précédente)
2. Retirez le capot du compartiment à batteries. Pour cela, dévissez les trois molettes et soulevez le capot. Remarque : débranchez les fiches des feux arrière (Fig. 5.9 - 5.10)
3. Tirez séparément les deux moitiés des connecteurs en plastique de la batterie, (Fig. 5.11).
4. Si vous remplacez les batteries ou les gaines de batterie, enlevez le capuchon des bornes et déconnectez les bornes de la batterie à l'aide d'une clé à écrous de 11 mm (Fig. 5.12).
5. Retirez ou desserrez les sangles de retenue de la batterie.
6. Pliez les genoux alors que la batterie est positionnée juste en face de vous, reposez vos avant-bras sur vos genoux pour avoir un certain soutien (Fig. 5.13).
7. Saisissez la poignée de la batterie des deux mains (Fig. 5.13).
8. Soulevez verticalement en redressant vos jambes, et en gardant le dos droit (Fig. 5.14).
9. Placez la batterie dans un endroit sûr, tout en gardant le dos droit et en pliant les genoux lorsque vous vous abaissez.

Poids de la batterie :

Type de batterie	Poids kg
38 Ah à 20 h. S400	12,5
55 Ah à 20 h. S425	18,0
75 Ah à 20 h. S700	24,6



Fig. 5.9



Fig. 5.10



Fig. 5.11



Fig. 5.12

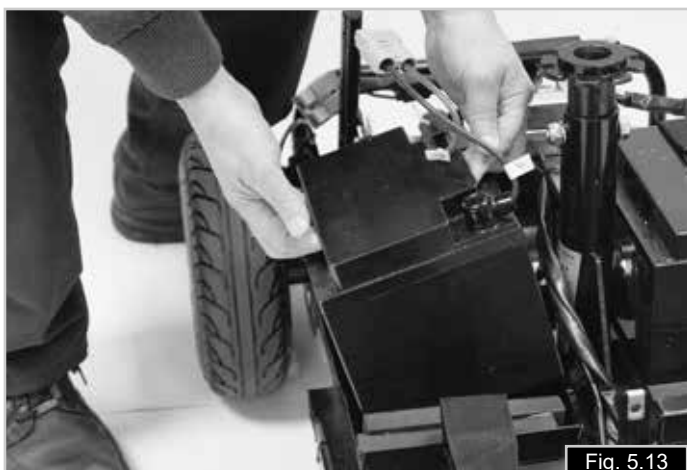

Fig. 5.13



Fig. 5.14

5.4 PORTE-CANNE/PORTE-BÉQUILLE

Fig. 5.15

AVERTISSEMENT !

- Assurez-vous que le porte-canne est solidement fixé au dos du siège.
- Assurez-vous que la canne ne gêne pas les mécanismes du scooter.
- Assurez-vous que la canne ne dépasse pas latéralement de votre scooter.
- N'essayez pas de retirer la canne lorsque le scooter est en mouvement.
- Vous devez toujours être à l'arrêt et débrancher les commandes avant d'essayer de retirer la canne. Cela évitera de mettre le scooter en marche de façon accidentelle.



Fig. 5.15

5.5 FEUX ET CLIGNOTANTS,

Avant Fig. 5.16

Arrière Fig. 5.17

Assurez-vous que l'éclairage et les clignotants fonctionnent correctement et que les verres sont propres avant l'utilisation en extérieur de nuit.

REMARQUE : Les phares montés sur le scooter comprennent des lampes LED. Elles sont très efficaces et fiables, ce qui signifie qu'il n'y a aucune « ampoule » à changer. Si un phare devait être endommagé, veuillez contacter votre agent de service Sunrise Medical local agréé pour tout service et toute réparation nécessaire et ressortant de la garantie.



Fig. 5.16



Fig. 5.17

5.6 HOUSSE POUR SIÈGE :

Cette housse en option assure une protection supplémentaire du siège (Fig. 5.18).

⚠ AVERTISSEMENT !

Vérifiez que la housse est correctement placée, qu'elle n'empêche pas l'accès aux commandes du scooter et qu'elle n'entre pas en contact avec les organes mobiles du scooter.

5.7 APPUI-TÊTE :

L'appui-tête est fourni de série et fixé au siège. Pour en régler la hauteur, enfoncez le bouton situé au bas de la tige gauche et levez ou abaissez l'appui-tête jusqu'à ce qu'il s'enclenche dans l'encoche la plus proche de la hauteur désirée. Pour retirer l'appui-tête, enfoncez le même bouton et sortez l'appui-tête complètement de ses tubes de logement (Fig. 5.19).

5.8 SAC DE RANGEMENT ARRIÈRE :

Le sac s'attache au dos du siège. Il sert au rangement d'objets et d'articles en tout genre. Suivez les consignes d'installation fournies avec le sac (Fig. 5.20).

⚠ AVERTISSEMENT !

- Charge maximale = 10 kg.
- Le poids du conducteur et des bagages ne doit pas dépasser le poids maximum du scooter.
- N'empruntez pas des côtes lorsque cet accessoire est en place car il pourrait déstabiliser le scooter.

5.9 PORTE-FAUTEUIL/AMBULATEUR ARRIÈRE :

Cet accessoire permet de transporter un fauteuil roulant ou un dispositif d'aide à la marche. Il se fixe au support arrière situé au dos du siège. Suivez les consignes d'installation fournies avec le support (Fig. 5.21).

⚠ AVERTISSEMENT !

- Charge maximale = 15 kg.
- Le poids du conducteur et des bagages ne doit pas dépasser le poids maximum du scooter.
- Soyez conscient que les accessoires attachés augmentent l'empreinte effective du scooter.
- Redoublez de vigilance lorsque vous manœuvrez si votre scooter transporte un Rollator, un cadre de marche ou un fauteuil.
- Assurez-vous que la charge est correctement sécurisée avant de vous déplacer.
- Soyez conscient que la charge que vous transportez peut cacher les lumières arrière sur le scooter. Si tel est le cas,
 - utilisez le trottoir, surtout lorsqu'il fait nuit.
- N'empruntez pas des côtes lorsque cet accessoire est en place car il pourrait déstabiliser le scooter.



Fig. 5.18



Fig. 5.19



Fig. 5.20



Fig. 5.21

5.10 PROTECTION POUR LE SCOOTER ET PROTECTION POUR LES JAMBES :

Ces options assurent une protection supplémentaire du scooter et de l'utilisateur lorsqu'il pleut (Fig. 5.22).

⚠️ AVERTISSEMENT !

Vérifiez que les protections sont correctement installées, qu'elles n'empêchent pas l'accès aux commandes du scooter et qu'elles n'entrent pas en contact avec les organes mobiles du scooter.

5.11 SUPPORT POUR BOUTEILLE D'OXYGÈNE :

Le support pour bouteille d'oxygène (A) se fixe au dossier à l'aide des sangles d'attache fournies. Le support est conçu pour accepter une bouteille de 4,0 kg, (Fig. 5.23).

⚠️ AVERTISSEMENT !

- Lorsque vous prenez de l'oxygène, respectez tous les règles de sécurité relatives à l'utilisation d'oxygène.
- N'entrez pas dans des zones dans lesquelles des flammes nues peuvent être utilisées.
- Ne pas fumer.
- N'utilisez pas d'appareils de transmission comme des téléphones mobiles, etc.
- N'empruntez pas des côtes lorsque cet accessoire est en place car il pourrait déstabiliser le scooter.

5.12 RÉTROVISEURS :

Votre scooter est doté de rétroviseurs. Pour les régler, prenez place sur le scooter et ajustez le rétroviseur de sorte à obtenir la meilleure visibilité possible derrière vous. Réglez les rétroviseurs de manière à obtenir une vision optimale des deux côtés du scooter (Fig. 5.23).

⚠️ ATTENTION !

Les rétroviseurs sont dotés d'un joint articulé à l'intérieur de leur tige. Veillez à ne pas forcer excessivement lorsque vous les réglez.

Pour retirer un rétroviseur, à l'aide d'une clé de 14 mm, desserrez le boulon de retenue, attrapez la tige du rétroviseur et tournez dans le sens anti-horaire jusqu'à ce que le rétroviseur se détache du guidon. Pour remettre le rétroviseur en place, inversez la procédure et serrez le boulon de retenue à un couple de 10-15 Nm, (Fig. 5.23).

5.13 BANDAGES PLEINS :

Les bandages pleins sont disponibles en option. Les bandages pleins offrent une plus grande sécurité pour l'utilisateur parce qu'ils ne peuvent pas crever.

REMARQUE : Les bandages pleins ont pour effet de produire une conduite plus ferme, (Fig. 5.24).



Fig. 5.22

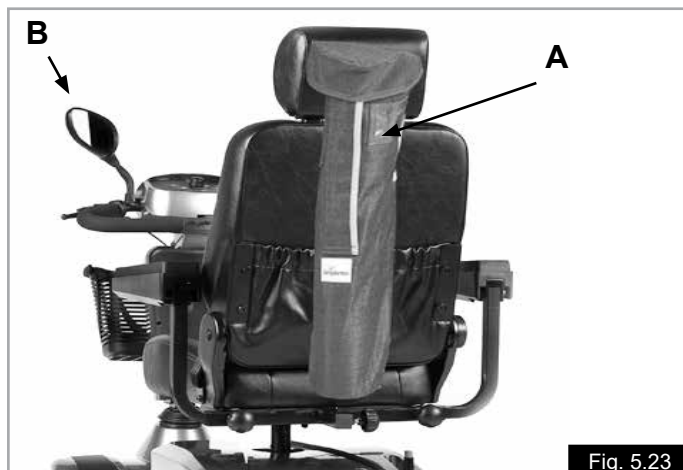

Fig. 5.23



Fig. 5.24

5.14 HOUSSE DE PROTECTION DU SCOOTER :

La housse est destinée à protéger votre scooter pendant les périodes d'entreposage à l'extérieur (Fig. 5.25).

AVERTISSEMENT !

N'utilisez, ni ne déplacez jamais le scooter lorsqu'il est recouvert de la housse.

5.15 KIT DE RECHARGE EXTERNE :

Le kit de recharge externe permet de charger des batteries de secours pour votre scooter.

AVERTISSEMENT !

Avant de charger les batteries, lisez attentivement la section du présent manuel relative à la recharge.

5.16 KIT DE SUSPENSION RENFORCÉ :

Le kit de suspension renforcé permet une conduite plus ferme à bord de votre scooter. Il est conseillé de faire installer le kit par votre revendeur Sunrise Medical.

5.17 TRIANGLE DE SIGNALISATION (ALLEMAGNE) :

Le triangle de signalisation livré avec votre scooter (modèles de plus de 6 km/h) est homologué pour une utilisation sur route. Veuillez laisser le triangle à bord du scooter.



Fig. 5.25

6.0 Après l'utilisation de votre scooter

AVERTISSEMENT !

- Certaines pièces sont lourdes. Adoptez toujours des techniques de levage appropriées.
- Si vous n'êtes pas certain de savoir lever ou retirer certains éléments ou effectuer toute autre tâche nécessitant un effort physique, faites appel à une personne en mesure de l'effectuer, qui vous aidera, ou contactez le revendeur Sunrise Medical le plus proche.

6.1 PRÉPARATION AU TRANSPORT :

Retirez les batteries comme décrit en section 5.3.

Pour lever les batteries, utilisez les poignées du berceau de sangle autour des batteries.

Assurez-vous que le siège est enlevé (section 5.1) ou plié et que la barre est pliée dans sa position la plus basse.

6.2 RÉUTILISATION DE VOTRE SCOOTER :

Suivez la procédure en sens inverse ;

Remplacez les batteries.

AVERTISSEMENT !

- Ne soulevez jamais le scooter par les accoudoirs, le siège ou la barre, vous pourriez endommager l'utilisateur ou le scooter.

6.3 INCLINAISON DU DOSSIER DU SIÈGE :

AVERTISSEMENT !

- Prenez garde lorsque vous ajustez l'angle d'inclinaison du dossier car il peut tomber vers l'arrière ou blesser l'utilisateur ou le scooter.
- Lorsque vous réglez l'inclinaison du dossier, faites attention de ne pas vous coincer les doigts.

L'angle d'inclinaison du dossier est ajusté par le levier présenté à la Fig. 6.1



Fig. 6.1

6.4 POSITION DU SIÈGE :

Le siège du scooter peut être ajusté vers l'avant ou vers l'arrière. Le levier d'ajustement se trouve sur la droite en dessous de l'avant du siège. Tirez le levier vers le haut et utilisez vos jambes et votre corps pour vous déplacer dans la position désirée et relâchez le levier, (Fig. 6.2).



Fig. 6.2

⚠ DANGER !

Votre scooter peut éventuellement être doté d'une butée installée en usine, destinée à limiter l'amplitude de mouvement de votre siège. Ne la retirez pas. Cette butée est là pour veiller à la stabilité de votre scooter lorsque vous vous déplacez en côtes ou en pentes.

6.5 RÉGLAGE DE LA PROFONDEUR/ANGLE D'INCLINAISON DE L'ACCOUDOIR :

Les accoudoirs du scooter peuvent être ajustés au niveau de l'angle pour un plus grand confort de l'utilisateur. Le boulon d'ajustement (1) se trouve en-dessous de l'accoudoir. Tournez le boulon pour augmenter ou diminuer l'angle d'inclinaison de l'accoudoir (Fig. 6.3). La profondeur de l'accoudoir se règle à l'aide des 2 boulons situés sous la manchette.



Fig. 6.3

6.6 RÉGLAGE DU GUIDON :

⚠ DANGER !

- N'ajustez pas la barre lorsque le scooter est en action car vous pourriez être grièvement blessé en cas de perte de contrôle.
- N'utilisez pas la poignée d'ajustement de la barre pour tenir ou transporter des éléments tels que des sacs, etc.
- Assurez-vous que vos doigts ou d'autres éléments ne se trouvent pas à proximité de la barre inférieure lorsque vous faites des ajustements. Vous pourriez vous blesser grièvement en raison d'un coincement.

L'angle de la barre peut être ajusté pour monter et descendre du scooter et pour avoir une position de conduite confortable.

1. Tirez et levez le levier vers le haut.
2. Tenez le guidon et appuyez ou tirez la barre dans la position désirée.
3. Relâchez le levier.

La barre contient un montant au gaz pour aider à ajuster la position de la barre, (Fig. 6.4).



Fig. 6.4

6.7 PENTES :

Veillez également vous reporter à la section 4.20. Les consignes suivantes expliquent comment manœuvrer correctement sur des rampes et pentes raides, en particulier en cours de descente (Fig. 6.5, page suivante).

⚠ DANGER !

- Il est conseillé de réduire votre vitesse dans les descentes, en particulier en marche arrière.
- Nous vous recommandons fortement de mettre le dossier de votre siège en position droite pendant les manœuvres sur des pentes.
- Si vous arrêtez dans une inclinaison, redémarrez tout doucement et si nécessaire penchez-vous vers l'avant afin de faire contrepoids et d'empêcher la roue avant de se lever.
- Dans les descentes, il est important de ne pas laisser le scooter gagner trop de vitesse et dépasser sa vitesse normale. En effet, le plus sûr est de descendre lentement les pentes raides et de s'arrêter immédiatement en cas de doute quant à la maîtrise de la direction.
- N'empruntez pas des côtes si le scooter est équipé de l'un des accessoires suivants : sacoche arrière, porte-fauteuil arrière, porte-ambulancier arrière, support pour bouteille d'oxygène. Ils pourraient déstabiliser le scooter.

DANGER !

- Si le scooter accélère, relâchez le levier de contrôle pour ralentir ou arrêtez-vous complètement.
- Redémarrez lentement et ne laissez pas la vitesse augmenter.
- Assurez-vous que le scooter est en mode de conduite car cela garantit que le système de freinage automatique est actif.
- Monter ou descendre une pente avec les freins automatiques qui ne sont pas actifs est très dangereux et ce n'est pas recommandé.
- Veillez à ralentir si vous devez prendre un virage, en particulier dans les descentes.
- A défaut, vous risquez de faire basculer le scooter.
- Ne traversez pas une pente ayant une inclinaison de plus de 10° (S700) ou 8° (S400-S425).
- Le non-respect de cette consigne peut entraîner le basculement du scooter.

6.8 MONTER UNE PENTE

(Fig. 6.5).

- Lorsque cela est possible, montez ou descendez les pentes ou les rampes directement de face.
- Lorsque vous montez ou descendez une pente très longue, il est recommandé de faire une pause pour interrompre le trajet. Cela va améliorer les performances et permettre au moteur du scooter de refroidir.
- Ne traversez pas une pente ayant une inclinaison de plus de 10° (S700) ou 8° (S400-S425).
- Ralentissez toujours au maximum et utilisez prudemment la marche arrière dans les descentes.
- N'essayez pas de conduire le scooter lorsque les deux roues ne sont pas au même niveau, par exemple, si elles sont simultanément sur le trottoir et sur la chaussée.

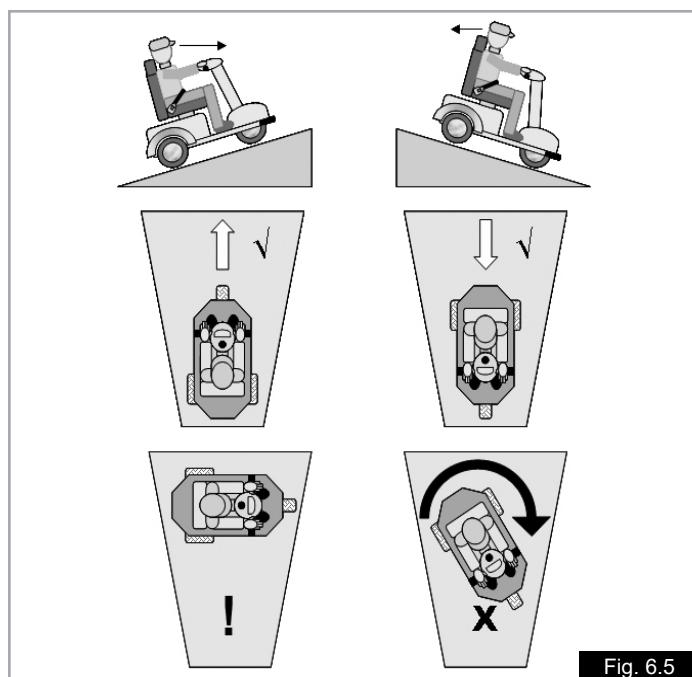

6.9 DISPOSITIF DE ROUE LIBRE :

DANGER !

Veillez également vous reporter à la section 4.7.

- Ne vous asseyez pas sur le scooter lorsque le mode de roue libre est activé.
- N'essayez pas de conduire le scooter lorsque le mode de roue libre est activé.
- N'autorisez jamais d'autres personnes de pousser le scooter en mode de roue libre lorsque vous êtes toujours à bord.
- N'activez pas le mode de roue libre lorsque le scooter est arrêté ou garé sur une pente significative.
- Ne tentez jamais d'activer le mode de roue libre lorsque vous êtes toujours à bord du scooter.

Enfoncez le bouton rouge et poussez le levier en position haute pour régler le scooter en mode Roue libre. Si vous souhaitez pousser le scooter, moteur éteint, vous devez suivre cette procédure. Une fois le levier revenu à la position basse de conduite, chaque roue motrice se connecte automatiquement au mécanisme de propulsion et le bouton rouge revient en position verrouillée. (Fig. 6.6).

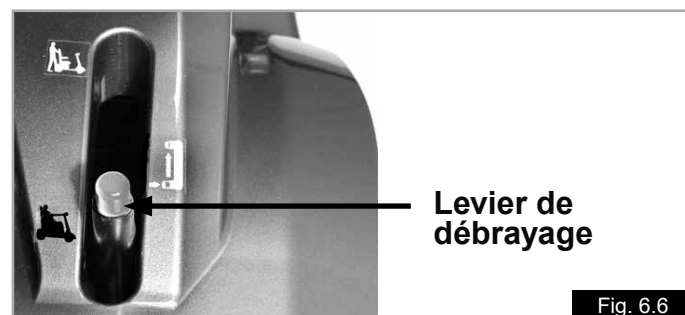

6.10. PRESSION DES PNEUS :

Il est important de vérifier régulièrement la pression de gonflage, ainsi que l'état d'usure des pneus. La pression maximale recommandée pour les roues doit être de :
S700 = 2,7 bar (40 P.S.I.)
S425, S400 = 2,7 bar (40 P.S.I.)
Pour de plus amples informations à propos des pneus, veuillez vous reporter aux sections 18.2 et 18.3.

DANGER !

Ne gonflez jamais les pneus par une pompe à air de station service. Il est recommandé d'utiliser une pompe manuelle ou un manomètre.

6.11 FRANCHISSEMENT D'UN TROTTOIR OU D'UNE MARGE :

Le scooter est capable de monter et de descendre des trottoirs et des obstacles d'une hauteur de 50 mm pour les modèles S400 et S425 et de 100 mm pour le S700. Lorsque vous montez sur des bordures de trottoirs, n'oubliez pas de rouler vers l'avant et de faire face à la bordure dans un angle de 90°, (Fig. 6.7).

Approchez-vous de la bordure du trottoir ou de la marche pour être à minimum 500 mm, sélectionnez une vitesse moyenne ou élevée et roulez sans vous arrêter.

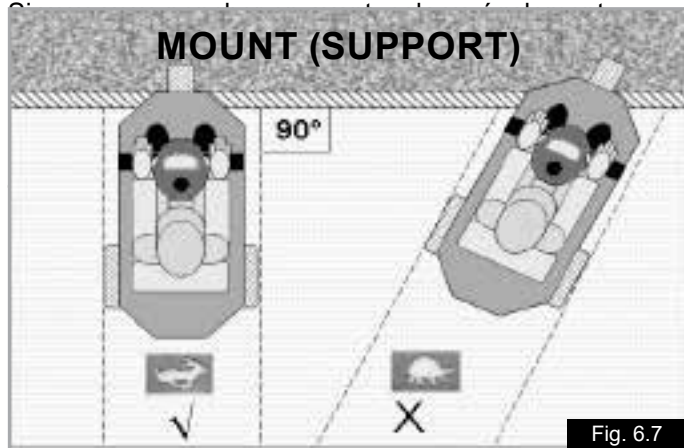

6.12 DESCENDRE D'UNE BORDURE DE TROTTOIR OU D'UNE MARGE :

Pour descendre d'une bordure de trottoir, faites face à la bordure dans un angle de 90°, mais sélectionnez une vitesse plus faible.

Avancez et faites lentement descendre votre scooter de la bordure du trottoir, les roues avant en premier lieu.

Les roues de stabilisation arrière peuvent entrer en contact avec la bordure du trottoir lors de la descente, c'est normal, (Fig. 6.8).

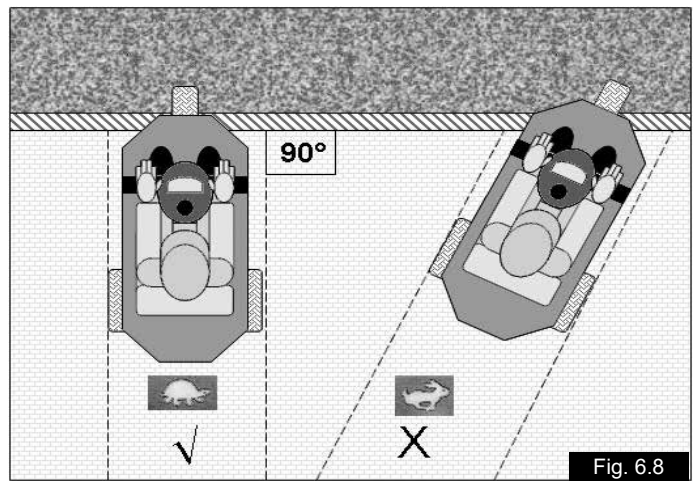

6.13 UTILISATION DU SCOOTER À PROXIMITÉ DE L'EAU :

Faites extrêmement attention lorsque vous utilisez votre scooter à proximité d'une étendue d'eau. Les chemins de halage, les plages, les quais et les berges des rivières peuvent être dangereux.

DANGER !

- Ne vous déplacez pas le long d'une surface glissante qui donne sur un plan d'eau.
- Gardez une distance d'au moins une longueur de scooter à partir d'une berge lorsque c'est possible.
- Faites attention aux obstacles dissimulés tels que les racines des arbres, les plaques d'égouts et les anneaux d'amarrage car ils peuvent donner lieu à une perte de contrôle si vous les touchez soudainement.
- Utilisez votre scooter à faible vitesse.
- Ne faites jamais marche arrière à proximité d'un plan d'eau.
- Ne montez ou ne descendez jamais des pentes raides à proximité de plans d'eau.
- Laissez-passer les piétons sur les chemins de halage et les trottoirs.
- Faites retentir votre klaxon pour indiquer votre présence.
- Ne tentez jamais de faire des manœuvres autour de piétons si vous vous rapprochez beaucoup trop du bord de l'eau.
- Évitez les pentes sablonneuses, avec du gravier, de la boue et de l'herbe mouillée.
- Faites extrêmement attention lorsqu'il y a du vent parce que les vêtements amples tels que les capes et les manteaux peuvent soudainement s'envoler et vous faire perdre le contrôle ou entraver temporairement votre vue.
- Ne vous rapprochez pas d'un plan d'eau pendant une tempête.
- Lorsque vous êtes stationnaire, arrêtez le scooter en enlevant la clé.
- Respectez tous les règlements et réglementations locaux.

ATTENTION !

- Nettoyez toujours votre scooter dans les moindres détails s'il a été exposé à de la boue, du sable, du sel ou d'autres contaminants.
- N'utilisez pas de nettoyeur à haute pression, (voir la section 11).

7.0 Système de commande du scooter

7.1 SYSTÈME DE COMMANDE DU SCOOTER

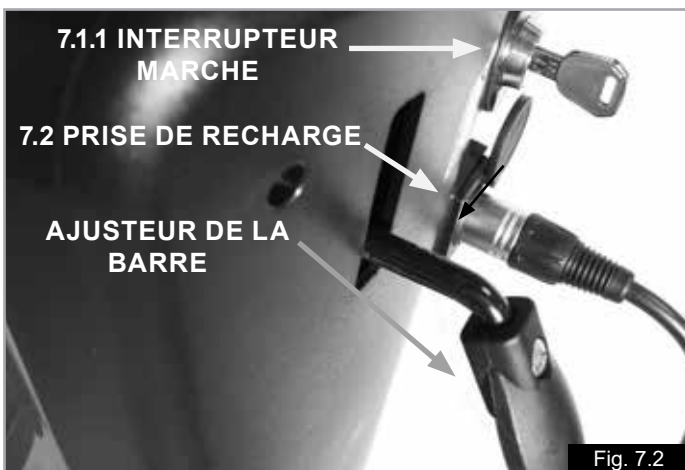
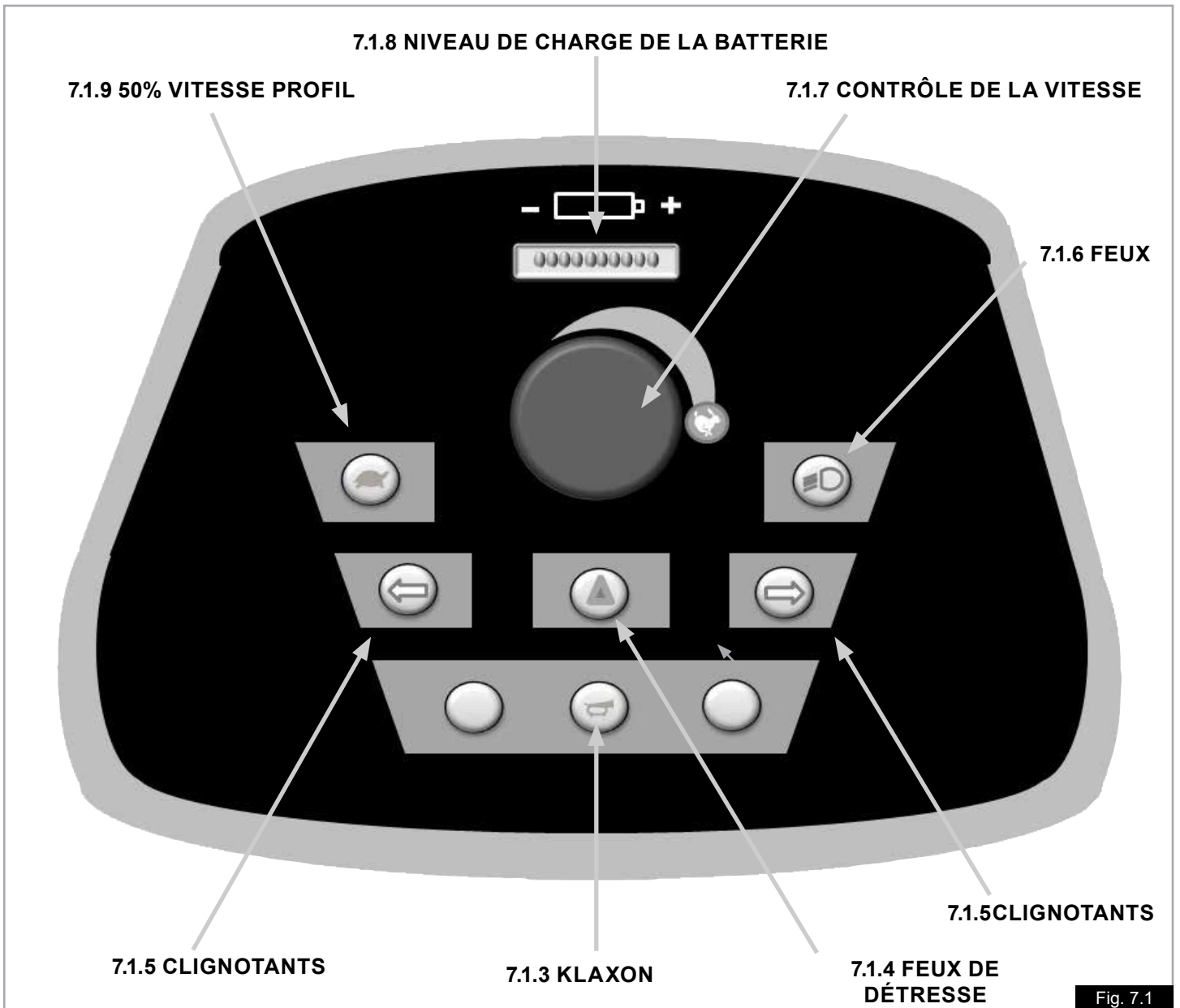

7.1.1 INTERRUPTEUR MARCHE/ARRÊT

L'interrupteur Marche/Arrêt alimente les composants électroniques du système de commande, qui à leur tour alimentent le moteur du scooter.

- Pour mettre en marche, insérez la clé verticalement et tournez-la sur 90 degrés dans le sens des aiguilles d'une montre.
- Pour arrêter votre scooter, remettez la clé en position verticale et enlevez-la, (Fig. 7.2).

AVERTISSEMENT !

- N'utilisez pas l'interrupteur Marche/Arrêt pour immobiliser le scooter, sauf en cas d'urgence. (Ceci aurait pour effet de réduire la vie des composants électroniques de votre scooter).
- Pour éviter tout mouvement imprévu ou involontaire du scooter et pour conserver la batterie, il est recommandé d'arrêter votre scooter lorsqu'il est stationnaire ou lorsqu'il n'est pas utilisé.

7.1.2 LEVIER DE CONTRÔLE (WIG-WAG)

Situé à proximité de la potence de guidons. La vitesse et le déplacement vers l'avant ou vers l'arrière sont contrôlés par l'intermédiaire du levier de contrôle wig wag.

Tirez doucement avec votre main droite ou avec le pouce gauche pour déplacer le scooter vers l'avant. Plus le mouvement appliqué sur le levier de contrôle est prononcé, plus la vitesse augmente proportionnellement. La main gauche ou le pouce droit fait déplacer le scooter vers l'arrière et contrôle la vitesse du scooter en marche arrière.

Le levier se remettra de lui-même en place lorsqu'il sera relâché et vous vous arrêterez en douceur. Le frein est engagé lorsque le Wig-Wag est relâché, (Fig. 7.3).

AVERTISSEMENT !

Les réglages par défaut d'usine sont décrits ci-dessus. N'oubliez pas qu'il est possible que le fonctionnement de la pédale d'accélérateur soit inversé par la programmation du scooter, particulièrement si vous êtes un deuxième utilisateur.

Lorsque vous vous arrêtez, les feux de freinage LED arrière très visibles vont s'allumer. Ces feux fonctionnent également lorsque les feux du scooter sont allumés.

REMARQUE : Les fonctions d'avance et de renversement du sens de la marche peuvent changer de place et passer de la main droite à la main gauche, par l'intermédiaire de la programmation. Veuillez consulter votre revendeur Sunrise agréé.

AVERTISSEMENT !

Il est important d'arrêter votre scooter avant de passer du mode marche avant au mode marche arrière.

Éteignez toujours le système de contrôle du scooter par l'intermédiaire de la serrure avant de monter ou de descendre du scooter.

7.1.3 KLAXON

Le klaxon retentit tant que le bouton est maintenu enfoncé.

7.1.4 FEUX DE DÉTRESSE

Lorsque le scooter est en marche, les clignotants LED avant et arrière vont clignoter simultanément lorsque vous appuyez sur ce bouton.

Les clignotants visuels sur les boutons de direction sur les claviers vont également s'allumer.

Appuyez à nouveau sur le bouton pour éteindre les feux de

détresse.

7.1.5 CLIGNOTANTS

Si vous appuyez sur le bouton, vous allez allumer les clignotants LED avant et arrière dans un clignotement qui va indiquer que vous tournez le scooter. Sur le cadran, le voyant LED clignote. La coque des clignotants avant possède une lentille extra large qui permet d'être vu depuis tous les angles de conduite.

Pour éteindre les clignotants, appuyez à nouveau sur le bouton.

7.1.6 FEUX

Si vous appuyez sur le bouton, vous allez allumer le phare LED avant, et les phares LED arrière.

REMARQUE : Si vous laissez les lumières allumées par inadvertance après avoir utilisé le scooter, elles vont automatiquement s'éteindre lorsque vous enlèverez la clé Marche/Arrêt.

AVERTISSEMENT !

Assurez-vous que les phares et les clignotants fonctionnent correctement et que toutes les glaces sont propres avant d'utiliser le scooter pendant la nuit ou lorsqu'il y a une faible visibilité.

7.1.7 CONTRÔLE DE LA VITESSE

Il vous permet de déterminer au préalable la vitesse désirée pour votre scooter.

Tournez le cadran dans le sens inverse des aiguilles d'une montre pour ralentir et avoir un fonctionnement en douceur. Tournez-le dans le sens des aiguilles d'une montre pour augmenter votre vitesse au maximum. Sachez que seules l'expérience et la pratique feront de vous un conducteur compétent. Trouvez un environnement sûr et sans danger où vous entraîner à utiliser le scooter et vous familiariser aux commandes et fonctions.

AVERTISSEMENT !

Pour la sécurité de l'utilisateur et des autres piétons, Sunrise Medical recommande que la vitesse déterminée au préalable du scooter soit inférieure à 4 mph/6kph lorsqu'on conduit sur des trottoirs et d'autres sentiers réservés aux piétons.

7.1.8 Niveau de la batterie :

Il indique le chargement moyen de vos batteries. Vert signifie des batteries tout à fait chargées avec une réduction de la charge en direction du clignotant rouge. Rouge indique un avertissement et moins de la moitié du chargement des batteries, (7.1.9). N'oubliez pas que la lecture du compteur va varier lorsque vous accélérerez ou lorsque vous monterez une pente, c'est tout à fait normal. La lecture est beaucoup plus précise lorsque le scooter fonctionne sur un sol plat.

7.1.9 50% Vitesse Profil : (Bouton Tortue)

Ce bouton modifie la vitesse du scooter qui passe au pourcentage prédéfini de 50 % de la vitesse maximale et réduit l'accélération et la décélération.

C'est idéal lorsqu'on voyage à l'intérieur ou dans des espaces confinés.

Pour revenir en conduite normale, appuyez à nouveau sur le bouton, (Fig. 7.2.4).

Lorsque ce mode est activé, la vitesse du scooter peut également être davantage réduite à l'aide du bouton Tortue.

7.2 PRISE DE RECHARGE :

AVERTISSEMENT !

La douille de chargement doit seulement être utilisée pour connecter la prise du chargeur de la batterie du scooter au scooter.

La douille de chargement ne doit pas être utilisée pour fournir du courant à un autre appareil.

Le branchement de tout autre appareil électrique non approuvé sur cette douille aura pour effet d'endommager le système de commande ou d'influer sur la performance EMC du scooter.

Remettez toujours la capuche de la douille sur la prise de chargement lorsque la prise du chargeur de la batterie a été enlevée.

(Fig. 7.4).

Reportez-vous à la section 9.0 pour de plus amples détails à propos du chargement.

7.3 PROGRAMMATION :

Lorsque le scooter quitte l'usine, les paramètres du contrôleur sont réglés pour prendre en compte la plupart des styles et des préférences de conduite. Cependant, le système de contrôle du scooter est très souple et va permettre de reprogrammer certaines fonctions.

En cas de nécessité, la fiche de programmation peut permettre à un revendeur Sunrise Medical agréé de reprogrammer votre scooter.

Votre revendeur Sunrise Medical agréé peut également obtenir des informations de services très utiles par l'intermédiaire de la douille de programmation, à partir du dispositif de diagnostic qui se trouve à bord du scooter. Pour programmer le boîtier de commande, vous devez utiliser un périphérique de programmation spécial (logiciel de poche ou de PC) disponible exclusivement auprès de votre revendeur Sunrise Medical agréé.

DANGER !

- Seul le personnel autorisé et formé par Sunrise Medical peut programmer le scooter.
- Des paramètres de boîtier de commande erronés peuvent être à l'origine d'une conduite dangereuse et, par conséquent, de blessures et de dommages.

REMARQUE : Sunrise Medical rejette toute responsabilité en cas de dommages consécutifs à un arrêt ou mouvement imprévu du scooter consécutif à une programmation inappropriée ou une utilisation inadaptée du scooter.



Fig. 7.4

7.4 UTILISATION DES COMMANDES :

Si c'est la première fois que vous conduisez un scooter, il vaut mieux vous entraîner dans un lieu clair et sécurisé et sur une surface propre. Mettez la clé dans sa serrure, mais ne mettez pas le scooter en marche.

Montez sur le scooter en suivant les instructions de la section 4.16.

7.5 TECHNIQUES DE CONDUITE ÉLÉMENTAIRES :

Assurez-vous d'être correctement assis et de pouvoir atteindre confortablement toutes les commandes du scooter.

1. Mettez le contrôle de la vitesse à la vitesse la plus faible.
2. Tournez la clé dans le sens des aiguilles d'une montre (90 degrés) pour mettre le scooter en marche.
3. Utilisez le levier d'accélérateur Wig-Wag comme décrit précédemment. Accélérez légèrement, puis relâchez le levier pour vous arrêter en douceur. Exercez-vous jusqu'à ce que vous soyez familiarisé avec ces deux manœuvres élémentaires.
4. La conduite du scooter est simple et logique. Veillez à disposer de suffisamment d'espace mort dans les virages pour éviter tout obstacle avec les roues arrière.
5. Si vous coupez le virage d'un trottoir, la roue arrière risque d'être dans le vide, en particulier si ce virage est abrupt. Évitez toujours ce genre de manœuvre périlleuse en contournant l'obstacle le plus possible.
6. Lorsque vous devez manœuvrer dans un espace très restreint, par exemple pour passer une porte ou faire demi-tour, arrêtez le scooter et tournez le guidon dans la direction que vous souhaitez emprunter, puis accélérez lentement. Votre scooter tourne légèrement. Il est également conseillé de réduire la vitesse prédéfinie pour un meilleur contrôle dans les espaces confinés.

DANGER !

Le renversement du sens de la marche nécessite une attention supplémentaire étant donné que le champ de vision est restreint.

REMARQUE : L'utilisation du pouce droit ou des doigts gauches pour faire fonctionner le Wig-Wag va renverser le sens de la marche du scooter.

DANGER !

Veillez à éviter les obstacles et les piétons lors de vos premiers **essais** de conduite du scooter. Avant d'utiliser votre scooter, assurez-vous que la hauteur du siège vous convient et que l'inclinaison du guidon vous garantit sécurité et confort.

DANGER !

- Lorsque vous conduisez votre scooter sur un trottoir, prêtez une attention toute particulière aux piétons et soyez très vigilant,
- Soyez extrêmement vigilant pour les jeunes enfants et les animaux.
- Conduisez prudemment et avec égard pour autrui en toutes circonstances, en particulier dans les lieux publics.
- Pour les manœuvres effectuées dans les espaces confinés, par exemple dans les magasins, pensez à sélectionner la vitesse minimale.
- Si vous laissez votre scooter sans surveillance, assurez-vous qu'il n'empêche pas des piétons ou d'autres usagers de la route de passer.
- N'oubliez pas de garder la clé sur vous à tout moment pour votre sécurité et sûreté.
- Pour la sécurité de l'utilisateur et des autres piétons, Sunrise Medical recommande que la vitesse déterminée au préalable du scooter soit inférieure à 4 mph/6kph lorsqu'on conduit sur des trottoirs et d'autres sentiers réservés aux piétons.

7.6 FREINAGE :

Pour arrêter le scooter, relâchez le levier Wig-Wag tout en gardant vos mains sur le guidon. Deux types de freinage vont automatiquement s'activer en séquence :

- Le freinage automatique par récupération qui ralentit et arrête le scooter.
- Le frein de stationnement automatique qui va fonctionner lorsque le scooter va s'arrêter. Le frein de stationnement automatique garde le scooter en position, même si vous êtes sur une pente.

REMARQUE : C'est un processus en deux étapes et il n'est pas instantané. Tout d'abord le scooter ralentit et s'arrête, ensuite le frein de stationnement entre en action. Lors du redémarrage, le frein de stationnement va se relâcher automatiquement. Si l'accélérateur est momentanément engagé et relâché, le frein de stationnement va se relâcher et s'activer à nouveau approximativement après un demi-tour de roue.

7.7 FREIN DE STATIONNEMENT SECONDAIRE

(Fig. 7.5).

Votre scooter est doté d'un frein de stationnement secondaire. Si le mode Roue libre est sélectionné, le frein de stationnement secondaire peut être activé en actionnant le levier de frein à main (A) situé sur la gauche du guidon. Le frein secondaire est alors enclenché sur les roues arrière afin d'éviter tout déplacement involontaire lorsque le scooter est mode Roue libre (mode Conduite désactivé)

Avant de pousser un scooter placé en mode Roue libre, actionnez le petit levier (B) afin de relâcher le frein de stationnement secondaire.

DANGER !

- Après avoir effectué les manœuvres souhaitées en mode Roue libre, pensez à toujours ré-enclencher le mode Conduite. Il suffit pour cela de faire revenir le levier de débrayage en position Conduite.
- N'utilisez pas le frein de stationnement secondaire pour ralentir le scooter en déplacement.

7.8 FREINAGE D'URGENCE - CLÉ DE CONTACT

Dans l'hypothèse peu probable d'un déplacement involontaire du scooter, tournez la clé de contact sur OFF pour immédiatement immobiliser le scooter. Le freinage d'urgence est très efficace mais aussi très brusque. Il est recommandé de ne l'utiliser qu'en situation d'urgence.

7.9 ARRÊTER

Veillez à toujours couper le contact du scooter avec l'interrupteur de marche/arrêt.

8.0 Dépannage - Affichage

8.1 GUIDE D'AFFICHAGE DE LA BATTERIE :

(Fig. 7.6).

Consultez toujours votre revendeur Sunrise Medical agréé lorsqu'un problème diagnostique s'affiche sur l'écran de votre scooter.

L'indicateur de batterie indique l'état du système de commande, ainsi que le niveau de charge restant.

Indicateur de batterie allumé en continu :

Cela indique que tout fonctionne normalement et présente le niveau de charge de la batterie.

REMARQUE : Le nombre de voyants LED allumés varie selon les conditions d'utilisation, par ex. ascension d'une côte, etc. Ceci est normal. L'indication la plus fiable est obtenue lorsque le scooter se déplace sur une surface plane.

Un ou plusieurs voyants LED de l'indicateur de batterie clignotent :

Anomalie - Pour signaler la présence d'une anomalie, l'indicateur de batterie fait clignoter les voyants LED. Les voyants LED clignotants indiquent que les circuits de sécurité du système de commande ont été activés ; le système de commande ne peut pas faire avancer le scooter.

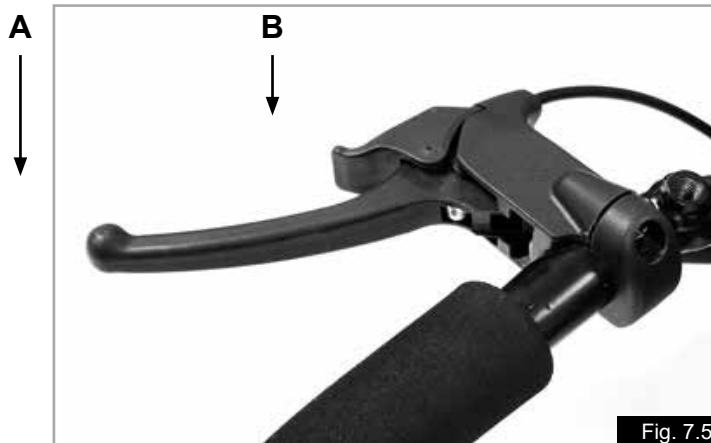

Fig. 7.5

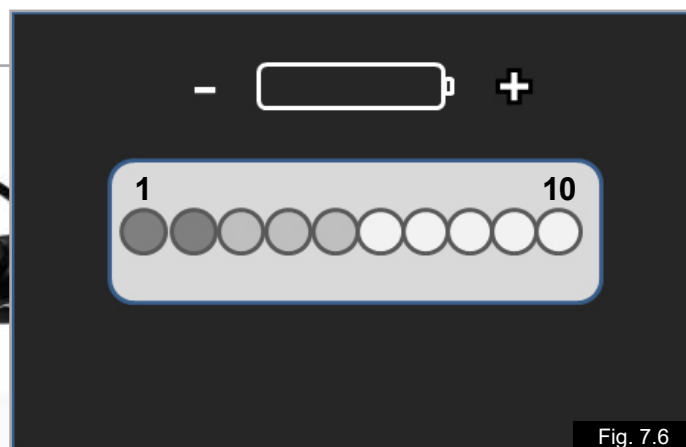

Fig. 7.6

8.2 GUIDE DE DÉPANNAGE :

NOMBRE DE VOYANTS LED CLIGNOTANT	CAUSE POSSIBLE	SOLUTION
2	Tension faible des batteries	Les batteries nécessitent d'être rechargées ou problème de connexion. Vérifiez les connexions de la batterie. Si les connexions ne présentent rien d'anormal, rechargez la batterie.
3	Tension élevée	Le système reçoit une tension excessive. Ceci est généralement dû à un problème de connexion des batteries. Vérifiez les connexions des batteries. Vérifiez que vous utilisez le chargeur fourni avec votre scooter ou un autre chargeur approuvé.
5	Problème de solénoïde de freinage	Problème de connexion du frein moteur. Vérifiez les connexions du frein moteur et du moteur. Vérifier toutes les connexions du système.
6	Problème de levier d'accélérateur	Problème avec le levier d'accélérateur. Vérifier que le levier est au "point mort" avant d'allumer le scooter.
7	Problème de levier d'accélérateur	Problème avec le levier d'accélérateur. Vérifier que le levier est au "point mort" avant d'allumer le scooter.
8	Déconnexion du moteur	Problème de connexion du moteur. Vérifiez toutes les connexions et les câbles reliant le moteur au module d'alimentation. Vérifiez la position du levier de débrayage.
9	Problème éventuellement lié au boîtier de commande	Vérifier toutes les fiches et les prises
10 + Bips sonores	Mode Roue libre activé	Le mode Roue libre est activé et le mécanisme de désenclenchement du frein moteur est actionné. Vérifiez la position du levier de débrayage et positionnez-le sur CONDUITE. Mettez le scooter hors tension, puis à nouveau sous tension pour éliminer l'anomalie.

Étape suivante ?

- Arrêtez le scooter.
- Vérifiez si l'une des prises ne s'est pas détachée ou déconnectée.
- Vérifiez l'état de la batterie et chargez-la si nécessaire.
- Si vous ne parvenez pas à identifier le problème, reportez-vous au guide de dépannage ci-dessus.
- Redémarrez le scooter et essayez de le conduire.

AVERTISSEMENT !

- Si les circuits de sécurité continuent de s'activer, éteignez le scooter et cessez de l'utiliser.
- Contactez votre revendeur agréé Sunrise Medical.

Autres anomalies de conduite :

Réaction et déplacement lents du scooter :

Si le scooter n'avance pas à pleine vitesse ou s'il met un temps avant de répondre à vos commandes alors que l'autonomie de la batterie est suffisante, vérifiez quelle est la vitesse maximale dans le profil.

Si après avoir modifié la vitesse, le problème persiste, cela peut indiquer la présence d'une anomalie sans danger.

Conduite impossible :

Chargeur branché au scooter ?

Le système ne parvient pas à faire avancer le scooter. Vérifier que le chargeur n'est pas branché au scooter. Débranchez le chargeur.

Contactez votre revendeur agréé Sunrise Medical.

9.0 Batteries et recharge

AVERTISSEMENT !

 Lisez attentivement le manuel d'utilisation fourni avec le chargeur. Les procédures générales et les effets d'interférence avec le scooter et les batteries restent valides.

- Ne pas fumer à proximité des batteries.
- N'exposez jamais les batteries à une source de chaleur directe (comme par exemple, une flamme, ou un chauffage à gaz).
- Lorsque vous rechargez les batteries, placez le chargeur sur une surface plane et stable dans un endroit bien aéré.
- Ne rechargez pas vos batteries à l'extérieur.

9.1. SPÉCIFICATIONS BATTERIE ET CHARGEUR :

Batteries :

S400 = 24 V (2x12 V) / 38 Ah., Type AGM sans entretien
S425 = 24 V (2x12 V) / 55 Ah., Type AGM sans entretien
S700 = 24 V (2x12 V) / 75 Ah., Type AGM sans entretien

Dimensions :

Veuillez vous reporter aux caractéristiques techniques.

REMARQUE : Des batteries avec différentes capacités sont disponibles en option.

Dimensions :

Veuillez vous reporter aux caractéristiques techniques.

Chargeur :

Connecteur : 3 broches type "Neutrik"
Chargeur : 24 V d.c. 8 A Cyclique (S700-S425).
24 V d.c. 5 A Cyclique (S400).

AVERTISSEMENT !

Utilisez exclusivement le chargeur livré avec votre scooter pour recharger les batteries.

9.2 FUSIBLES ÉLECTRIQUES :

Pour éviter une surcharge du scooter, des fusibles ont été construits dans les gaines de batterie. Les fusibles isolent automatiquement la batterie des systèmes de câblage et de commande du scooter en cas de court-circuit électrique.

Si vous soupçonnez un éclatement des fusibles, contactez votre revendeur agréé Sunrise Medical dès que possible afin qu'il effectue un diagnostic complet pour déterminer la cause initiale de l'anomalie.

AVERTISSEMENT !

- Ne tentez pas de changer vous-même les fusibles.
- Ne tentez pas de faire une déviation du fusible, très dangereuse. Si vous soupçonnez un défaut, contactez votre revendeur agréé Sunrise Medical le plus rapidement possible.

9.3 BATTERIES

Pour tous les avertissements et le processus d'enlèvement détaillé, veuillez vous reporter à la section "5.3 Batteries", aux pages 18 et 19.

9.4 INFORMATIONS D'ORDRE GÉNÉRAL SUR LES BATTERIES

La conception des batteries utilisées pour les véhicules de mobilité est radicalement différente de celles utilisées pour démarrer les voitures.

Les batteries de voiture sont conçues pour produire une grande quantité d'énergie sur une courte période, tandis que les batteries de mobilité (souvent appelées batteries à décharge poussée) libèrent leur énergie uniformément et sur une longue période.

Généralement, les véhicules de mobilité sont équipés de deux batteries de 12 volts, soit une tension totale de 24 volts.

La capacité des batteries, (c'est-à-dire la puissance disponible) s'exprime en ampères par heure, par exemple 75 Ah. Plus le chiffre est élevé, plus la capacité, le poids et l'autonomie de la batterie sont élevés et plus la distance pouvant être parcourue est grande. Sunrise Medical équipe ces types de scooters exclusivement avec des batteries sans entretien.

9.5 BATTERIES SANS ENTRETIEN :

Les batteries fournies avec votre scooter sont de type AGM. L'électrolyte est largement absorbé dans la fibre de verre et contenu dans l'enceinte de la batterie. Comme son nom l'indique, cette batterie ne nécessite aucun entretien, si ce n'est de la recharger régulièrement. Elles sont similaires aux batteries de type Gel. Les batteries n'ont pas été testées pour le transport aérien et ne sont pas homologuées IATA.

9.6 UTILISATION DES BATTERIES :

Au fil des ans, la technologie des batteries a certes évolué, mais les conseils d'utilisation n'ont pas pour autant suivi.

Ceci a eu pour conséquence d'engendrer bon nombre de confusions, voire de contradictions quant aux instructions d'utilisation des batteries.

Cette section vous aidera à dissiper certains de ces mythes et légendes.

Vous trouverez ci-dessous diverses recommandations relatives à l'utilisation des batteries. Ces recommandations ont été convenues entre Sunrise Medical et le fabricant de batteries pour vous permettre d'optimiser la capacité de vos batteries. Le non-respect de ces consignes risque de nuire aux performances de votre véhicule de mobilité.

9.7 RECOMMANDATIONS POUR LES BATTERIES SANS ENTRETIEN :

N'utilisez qu'un chargeur Sunrise Medical agréé compatible avec le véhicule à recharger.

- Rechargez vos batteries toutes les nuits, indifféremment de l'utilisation faite de votre véhicule de mobilité pendant la journée.
- N'interrompez pas le cycle de recharge.
- Il est conseillé de laisser votre fauteuil branché au chargeur pendant les périodes de non-utilisation. Ceci n'endommagera pas les batteries, dans la mesure où le chargeur est lui-même branché au secteur. Ne laissez pas votre fauteuil branché au chargeur si lui-même n'est pas branché. Cela aura pour effet de finalement décharger vos batteries.
- Si vous n'utilisez pas votre fauteuil roulant pendant une période prolongée (plus de 7 jours) chargez entièrement vos batteries, puis débranchez le cordon d'alimentation de la batterie. Lorsque le scooter doit être réutilisé, chargez les batteries pendant 24 heures avant l'utilisation.
- Si vous ne rechargez pas les batteries, elles s'en trouveront endommagées et leur autonomie en sera réduite.
- Ne rechargez pas vos batteries durant la journée entre deux trajets. Attendez le soir pour effectuer une recharge complète pendant la nuit.
- En règle générale, les batteries ne nécessitant pas d'entretien sont plus longues à recharger que les batteries "humides" au plomb.
- Chargez les batteries pendant au moins 8 heures pour garantir une charge pleine.

- Inspectez régulièrement les bornes des batteries afin de détecter toute trace éventuelle de corrosion. S'il y en a, nettoyez soigneusement les bornes (avec une brosse métallique si possible) et passez de la graisse sur les bornes. Il ne s'agit pas de graisse ordinaire, mais d'une graisse industrielle. Assurez-vous que l'écrou et le boulon des bornes, le clip de fixation du câble et le câble exposé soient complètement enduits de graisse.
- Le respect des conseils énumérés ci-dessus permettra de prolonger la durée de vie de vos batteries et les distances pouvant être parcourues, vous procurant ainsi un plus grand confort.
- Les batteries en fin de vie peuvent être rapportées à Sunrise Medical, à votre vendeur Sunrise Medical ou au centre de recyclage le plus proche pour procéder à leur élimination.

9.8 INFORMATIONS GÉNÉRALES SUR LE CHARGEUR :

Le chargeur externe a été conçu pour recharger deux batteries gel de 12 volts connectées en série (= 24 V).

9.9 SPÉCIFICATIONS CHARGEUR :

⚠ AVERTISSEMENT !

Utilisez uniquement des chargeurs cycliques conçus pour des batteries de mobilité, du type GEL, avec une puissance maximale ne dépassant pas 24V/10A.



Pour de plus amples informations sur le fonctionnement du chargeur, consultez les instructions qui l'accompagnent.

REMARQUE : Si le chargeur n'est pas connecté au scooter, aucune tension de charge n'est émise.

⚠ AVERTISSEMENT !

Il est possible que la boîte métallique du chargeur montre une légère montée de température due à son utilisation.

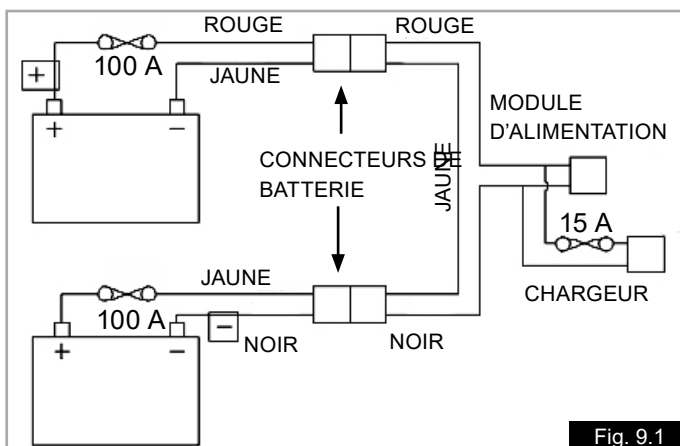

Fig. 9.1

9.10 SÉCURITÉ DES CHARGEURS :

Le chargeur est doté de caractéristiques prévenant tout risque d'accident susceptible de survenir à la suite d'un mauvais branchement des batteries, d'une surchauffe résultant d'un emplacement du chargeur dans un endroit contre-indiqué ou d'une recharge des batteries à une tension autre que celle indiquée.

La prise de courant anglaise à 3 fiches contient un fusible remplaçable. Le calibre de ce fusible est indiqué sur l'étiquette du chargeur.

⚠ AVERTISSEMENT !

- Remplacez toujours avec un fusible du type et de la taille indiqués.
- L'installation de fusibles différents pourrait endommager le chargeur ou empêcher le chargeur de fonctionner correctement.
- Si votre chargeur a été adapté pour un usage en Europe continentale, il sera équipé d'une prise à deux broches, laquelle ne contient pas de fusible. Dans ce cas, le fusible est situé à l'intérieur du boîtier ou sur le panneau du chargeur.

9.11 PROCÉDURE DE CONNEXION DU CHARGEUR ET DE RECHARGE :

Le scooter peut être rechargé par l'intermédiaire de la prise du chargeur à l'arrière du panneau de la barre. Fig. 9.2

- Assurez-vous que le scooter est éteint.
- Connectez d'abord le chargeur au scooter.
- Branchez le chargeur au secteur et allumez-le.
- Le LED ROUGE va s'allumer pour montrer que le courant est activé, (Fig. 9.3).
- Le voyant LED ROUGE clignote, indiquant la présence d'une anomalie.
- Le LED JAUNE va s'allumer pour montrer que les batteries sont en cours de chargement, (Fig. 9.3).
- Le voyant JAUNE clignote, indiquant l'absence de batterie ou que la batterie branchée n'est pas compatible.
- Le voyant LED VERT s'allume lorsque la charge est terminée (Fig. 9.3).

⚠ ATTENTION !

- Ne laissez pas le chargeur branché à la batterie lorsque la prise est débranchée ou lorsque le chargeur est éteint. Une décharge poussée sur une longue période de temps risquerait d'endommager votre batterie.
- Éteignez toujours le réseau électrique avant de déconnecter le chargeur du scooter.

⚠ AVERTISSEMENT !

- Si le voyant ROUGE clignote, débranchez le chargeur de la prise secteur et contactez votre revendeur Sunrise Medical agréé.

9.12 CONSIGNES DE SÉCURITÉ RELATIVES AU CHARGEUR :

⚠ AVERTISSEMENT !

- Le chargeur est prévu pour une utilisation à l'intérieur. Ne l'utilisez pas à l'extérieur et ne l'exposez pas à la pluie, à la neige, à l'arrosage ni à l'humidité.
- Si vous souhaitez acheter une batterie de rechange ou un chargeur, demandez conseil à votre service après-vente Sunrise Medical.
- Pour éviter d'endommager la prise et le cordon, veillez à toujours débrancher le chargeur en attrapant la prise elle-même et non pas le cordon.
- Assurez-vous d'avoir placé le cordon d'alimentation dans un endroit où personne ne risque de trébucher dessus, de l'abîmer ou où il peut représenter un risque.
- N'utilisez une rallonge qu'en cas d'extrême nécessité.
- L'utilisation d'une rallonge inadéquate peut provoquer un incendie ou une électrocution.
- Si vous devez utiliser une rallonge, vérifiez que les broches sur la prise de la rallonge correspondent en nombre, taille et forme aux broches de la prise du chargeur ; vérifiez également que la rallonge est correctement câblée et en bon état électrique.

REMARQUE : Le scooter peut rester en toute sécurité en chargement pendant plusieurs semaines. Lorsque le scooter ne doit pas être utilisé pendant une longue période de temps, rechargez d'abord entièrement les batteries et ensuite déconnectez-les du scooter. Rangez-le le plus possible à température ambiante.



Fig. 9.2



Fig. 9.3

9.13 AUTONOMIE DE VOTRE VÉHICULE :

L'autonomie est calculée selon le test de la norme ISO 7176, Partie 4 relative à la consommation d'énergie des fauteuils roulants.

Ce test est destiné à fournir une méthode standard permettant à différents fabricants de mesurer/calculer l'autonomie en appliquant le même test. Les consommateurs peuvent alors comparer directement l'autonomie de plusieurs modèles de scooter. Ce test a été réalisé dans des conditions contrôlées avec des batteries neuves et entièrement chargées, sur une surface plane et avec un utilisateur pesant 100 kg.

L'autonomie maximale théorique est la suivante :

S400 = 25 km
S425 = 25 km
S700 = 35 km

Les chiffres avancés doivent être considérés comme des valeurs maximales théoriques. Celles-ci changeront (pour des valeurs probablement inférieures) en présence de l'un des facteurs énumérés à la section 9.15 :

9.14 AUTONOMIE POTENTIELLE MAXIMALE DE VOTRE VÉHICULE :

Sur la base des valeurs d'autonomie de référence pour des produits et taille de batteries similaires, l'autonomie potentielle maximale de votre véhicule est comme suit :

S400 – 36 km
S425 – 42 km
S700 – 55 km

Ces chiffres doivent être considérés comme des valeurs maximales théoriques. Celles-ci changeront (pour des valeurs probablement inférieures) en présence de l'un des facteurs énumérés à la section 9.15 :

9.15 FACTEURS SUSCEPTIBLES D'AVOIR UN IMPACT SUR L'AUTONOMIE DE VOTRE VÉHICULE :

- Poids de l'utilisateur supérieur ou inférieur à 100 kg.
- Batteries dont l'état de charge, l'ancienneté et l'état général n'est pas parfait.
- Le terrain/la surface est difficile, par ex. terrain vallonné, en pente, boueux, accidenté, présence de gravillons, d'herbe, de glace ou de neige.
- Le scooter franchit régulièrement des trottoirs.
- La température ambiante est soit très élevée, soit très basse.
- Mauvaise pression d'un ou de plusieurs pneus.
- Nombreux démarrages et arrêts consécutifs.
- Utilisation d'options supplémentaires électriques, notamment les feux et les clignotants.

REMARQUE :

- La taille de la batterie utilisée sur le scooter doit permettre une autonomie suffisante pour la majorité des besoins de l'utilisateur.
- L'adoption d'une conduite intelligente, à savoir éviter de franchir des trottoirs et emprunter les allées goudronnées plutôt que les chemins en terre, peut augmenter l'autonomie du véhicule.
- La recharge quotidienne des batteries conforme aux consignes énoncées permettra également de prolonger l'autonomie et la durée de vie de la batterie.

10.0 Réglages

⚠ AVERTISSEMENT !

- Ne réalisez des ajustements sur votre scooter que si vous êtes qualifié pour le faire.
- Des blessures ou des dommages graves peuvent être causés si les ajustements ne sont pas réalisés correctement.
- Si vous n'êtes pas certain, veuillez contacter votre revendeur Sunrise Medical pour de l'assistance.

10.1 RÉGLAGE DE LA HAUTEUR DU SIÈGE

- Enlevez le capuchon des batteries pour avoir accès aux boulons d'ajustement de la hauteur du siège.
- Enlevez le boulon de fixation du siège (Fig. 10.1)
- La hauteur du siège peut être adaptée dans une tranche de 50 mm.
- Une fois la position désirée obtenue, remplacez le boulon dans l'orifice, puis serrez à un couple de 25 Nm.

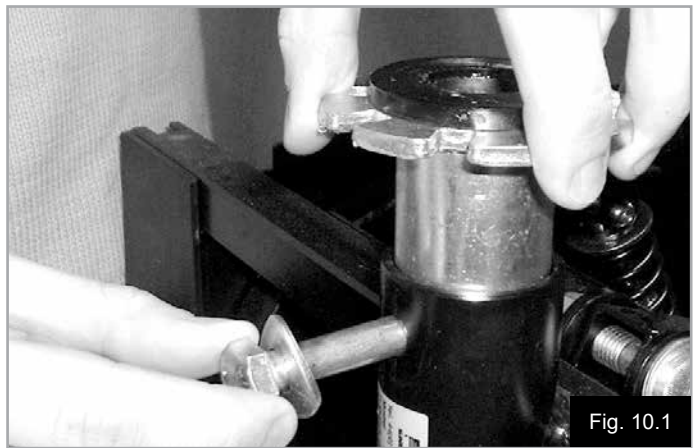

Fig. 10.1

10.3 PROGRAMMATION :

Lorsque le scooter quitte l'usine, il est programmé pour correspondre au mieux aux besoins généraux de nos clients. Il s'agit d'un programme générique ou par défaut. Cependant, si des modifications sont nécessaires, vous devez contacter votre revendeur, et un spécialiste peut reprogrammer le compteur pour correspondre à vos besoins.

REMARQUE : La programmation du fauteuil nécessite un programmeur ou logiciel adapté avec connexion adéquate.

⚠ DANGER !

- Ne tentez jamais de programmer vous-même le scooter.
- Seul le personnel autorisé formé par le personnel qualifié autorisé par Sunrise Medical est autorisé à programmer le boîtier de commande du scooter.
- Des paramètres de boîtier de commande erronés peuvent être à l'origine d'une conduite dangereuse et, par conséquent, de blessures et de dommages.

11.0 Nettoyage

11.1 NETTOYAGE GÉNÉRAL :

AVERTISSEMENT !

Assurez-vous que l'appareil est éteint avant le nettoyage.

- Essuyez le scooter une fois par semaine à l'aide d'un chiffon légèrement humide, mais non mouillé.
- Pensez à essuyer toutes les parties du scooter s'il est mouillé ou humide après l'avoir nettoyé ou s'il a pris l'eau ou l'humidité pendant que vous l'utilisiez.
- Ceci est particulièrement important pour éviter tout risque de contamination si plusieurs personnes utilisent le même scooter.
- Utilisez à cette fin un désinfectant breveté. Suivez bien les consignes du fabricant du désinfectant de votre choix.
- Inspectez la toile/assise pour vérifier qu'elle n'est pas déchirée, entaillée, usée ou détendue, en particulier à proximité des armatures en métal, ce qui peut provoquer chez l'utilisateur une mauvaise posture ou un piètre niveau de confort.

11.2 NETTOYAGE DU SIÈGE :

Toutes les parties/accessoires comme les porte-béquilles doivent être nettoyés avec un chiffon humide.

Nettoyez l'appui-tête, les accoudoirs, les sangles sous-abdominales à l'aide d'un chiffon humide.

ATTENTION !

Ne nettoyez jamais votre scooter avec un tuyau d'arrosage ou un jet d'eau à pression.

11.3 SYSTÈME DE NETTOYAGE DES COMMANDES :

Nettoyez le système de commande et le clavier à l'aide d'un chiffon humecté d'un détergent dilué. Veiller à ne pas utiliser trop d'eau ou à forcer lorsque vous nettoyez le clavier de contrôle.

ATTENTION

N'utilisez jamais de détergents abrasifs ou à base d'alcool.

11.4 MESURE D'HYGIÈNE EN CAS DE CESSION DU FAUTEUIL :

Avant de laisser une autre personne utiliser le fauteuil, il convient de l'apprêter soigneusement. Toutes les surfaces entrant en contact avec le nouvel utilisateur doivent être désinfectées.

Pour ce faire, vous devez utiliser un désinfectant figurant dans la liste des produits homologués / recommandés dans votre pays, pour une désinfection rapide à base d'alcool pour produits et appareils médicaux nécessitant d'être désinfectés rapidement.

Veillez prendre connaissance des instructions du fabricant du produit désinfectant utilisé.

En règle générale, une désinfection totale ne peut être garantie sur les coutures. Par conséquent et conformément à la réglementation locale relative à la protection contre les infections, il est recommandé de mettre au rebut la toile de l'assise et du dossier afin d'éviter toute contamination micro-bactérienne par les agents actifs.

12.0 Livraison et stockage

12.1 HUMIDITÉ ET TEMPÉRATURE DE STOCKAGE :

Température d'entreposage : Min : -40°C à Max : 65°C
Humidité relative (hors condensation) : Min : 5% Max : 95%

ATTENTION !

- Avant d'entreprendre votre voyage, contactez le transporteur.
- L'organisateur vous fournira les données relatives à toute condition/instruction particulière.

12.2 UTILISATION DU SCOOTER À BORD D'UN TRAIN :

Si vous souhaitez utiliser votre scooter à bord d'un train, contactez préalablement la compagnie ferroviaire afin de planifier au mieux votre déplacement. Certains wagons sont dotés d'espaces prévus pour les fauteuils roulants. Vous pouvez rester assis sur votre scooter pendant le voyage. À noter cependant, que la longueur totale de votre scooter peut dépasser la longueur disponible pour les fauteuils roulants dans le wagon.

Avant le départ, vérifiez auprès de la compagnie ferroviaire la présence d'un accès adapté pour accéder au quai et monter à bord du wagon et que l'espace disponible à l'intérieur est suffisant. Nous vous recommandons de vous renseigner auprès de la compagnie ferroviaire sur les aspects suivants : l'accès pour monter à bord est adapté pour le poids combiné du scooter et de l'occupant ; l'inclinaison des rampes d'accès n'est pas supérieure à l'angle d'inclinaison maximum prévu pour le scooter ; les marches ou contremarches ne sont pas supérieures à la hauteur maximale autorisée pour le franchissement d'obstacles ; la présence de suffisamment d'espace de braquage dans la zone d'accès et à bord du train.

En général, les compagnies ferroviaires se feront un plaisir de vous prêter assistance dans la mesure où elles auront été informées de votre présence. Pensez à vous munir du manuel d'utilisation de votre scooter lorsque vous planifiez votre déplacement et contactez la compagnie ferroviaire.

12.3 CONSIGNES RELATIVES AU TRANSPORT DU VÉHICULE À TRAVERS D'AUTRES MODES DE TRANSPORT :

Le scooter peut être transporté par route, chemin de fer, voie maritime ou aérienne, comme un bagage. Avant d'entreprendre votre voyage, contactez le transporteur ou l'organisateur du voyage. Vous devrez éventuellement fournir certaines informations sur le scooter, notamment son poids et ses dimensions. Vous trouverez ces informations dans le tableau correspondant à la section 15.1.

Si vous voyagez en avion, les batteries pourront devoir être retirées car les batteries fournies avec le scooter ne sont pas homologuées IATA pour le transport aérien. Votre revendeur pourra vous procurer des batteries homologuées IATA.

Pour le transport routier, arrimez le scooter pour éviter tout déplacement accidentel et blessure aux autres occupants du véhicule en cas d'arrêt brusque, ou placez-le dans l'espace réservé aux bagages. Pour arrimer votre scooter, fixez les systèmes de retenue aux pare-chocs avant et arrière, comme illustré ci-dessous.

AVERTISSEMENT !

Ne restez pas assis sur votre scooter pendant son transport à bord d'un véhicule dans l'espace réservé aux bagages.



12.4 RETRAIT DE PIÈCES AVANT LE TRANSPORT :

Vous trouverez ci-dessous des informations sur le retrait de certaines pièces éventuellement exigé par le transporteur ou l'organisateur de votre voyage. Emportez avec vous votre manuel d'utilisation.

Comment enlever le siège, Section 5.1 (page 14)

Comment déconnecter et retirer les batteries, Section 5.3 (page 16)

Comment déconnecter le système de commande, Section 4.7 (page 9)

Vérifiez que les parties amovibles du scooter, comme le panier, les béquilles, etc. sont solidement fixées ou emballées séparément et étiquetées pour éviter qu'elles ne soient égarées pendant le chargement ou le déchargement.

12.5 UTILISATION D'UN ÉLÉVATEUR POUR SOULEVER LE SCOOTER:

Vous pouvez soulever votre scooter INOCCUPÉ à l'aide de deux sangles adaptées à cet effet. Un cadre en "H" construit à partir de sections en bois de 10 x 10 cm.

ATTENTION !

1. Le poids maximum approximatif du plus gros scooter (modèle S700) est 150 kg, ainsi chaque sangle doit avoir une capacité de 150 kg. L'élévateur et le cadre en "H" doivent être capables de soulever le poids du scooter.
2. Avant le levage, le scooter doit être éteint et la clé retirée de l'interrupteur de contact.
3. Les sangles doivent être positionnées aux emplacements indiqués ci-dessous aux Fig. 12.1 et 12.2. N'attachez PAS les sangles à d'autres endroits, comme le guidon ou le siège.
4. Veillez à ce que les sangles aient la même longueur et soient placées symétriquement, de sorte que le scooter ne soit pas incliné.
5. Ne soulevez jamais le scooter avec un utilisateur à son bord.
6. Positionnez la sangle avant le long du mât avant de la structure en "H", en veillant à ce que la sangle ait la même longueur des deux côtés.

7. Répétez la procédure pour l'arrière. Veillez à ce que les sangles soient de la même longueur à l'avant et à l'arrière.
8. Fixez les sangles à l'élévateur et suivez les consignes d'utilisation fournies par le fabricant de l'élévateur pour élever et abaisser le scooter à l'emplacement désiré.
9. Retirez les sangles et insérez les clés à la fin de la manœuvre.

⚠ AVERTISSEMENT !

Ne soulevez/élevez jamais le scooter avec l'occupant à bord.

Sections pertinentes à consulter dans le présent manuel d'utilisation :

- Vérifiez que les parties amovibles du scooter sont solidement fixées ou emballées séparément et étiquetées pour éviter qu'elles ne soient égarées pendant le chargement et le déchargement.
- Emportez ce manuel avec vous.
- Le transporteur devra consulter les sections suivantes.
- Comment enlever le siège, (Section 5.1, Page 14).
- Comment déconnecter les batteries, (Section 5.3, Page 16).
- Comment déconnecter la commande, (Section 4.7, Page 9).

12.6 ENTREPOSAGE À MOYEN ET LONG TERME :

Lorsque vous entreposez votre scooter pendant des périodes prolongées (plus d'une semaine), suivez les instructions suivantes :

Rechargez complètement les batteries du fauteuil pendant au moins 24 heures.
Débranchez les batteries

⚠ ATTENTION !

Ne rangez jamais votre scooter pendant des périodes de temps moyennes à longues :

- À l'extérieur.
- À la lumière directe, (les composants en plastique peuvent se décolorer).
- À proximité d'une source de chaleur directe.
- Dans un environnement humide.
- Dans un environnement froid.
- Avec les batteries branchés (même si le boîtier de commande est éteint).

En respectant les consignes ci-dessus, vous éviterez les cycles de décharge complets des batteries et prolongerez la durée de vie des batteries.

Lors de la première remise en service du scooter; rebranchez les batteries/blocs batteries et rechargez le scooter pendant au moins 24 heures avant de le réutiliser.

12.7 POIDS DES PIÈCES DÉTACHABLES

PIÈCE	POIDS kg
SIÈGE	35
PANIER AVANT	0,9
COUVERCLE DU COMPARTIMENT À BATTERIE	1,1
ACCOUDOIR	1,0
APPUI-TÊTE	0,7

Fig. 12.1



Fig. 12.2

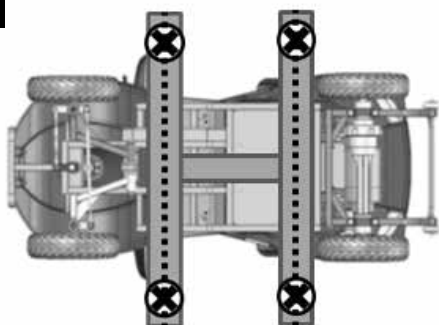

13.0 Enlèvement

Le symbole ci-dessous signifie que votre produit doit être mis au rebut séparément de vos autres déchets ménagers, conformément aux réglementations et lois locales. Lorsque le produit atteint la fin de son cycle de vie, veuillez l'emmenner aux points de ramassage conçus à cet effet par les autorités locales. Le ramassage séparé et le recyclage de votre produit au moment de l'enlèvement aideront à préserver les ressources naturelles et à s'assurer qu'il est recyclé d'une manière respectueuse de l'environnement.

REMARQUE : Assurez-vous que vous êtes le propriétaire légal du produit avant d'arranger le plan enlèvement de ce produit conformément aux réglementations ci-dessus.

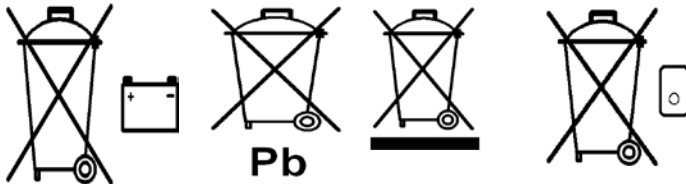

14.0 Serrage dynamométrique

⚠ AVERTISSEMENT !

- N'essayez pas de démonter et/ou de rassembler le scooter au niveau de l'ingénierie, ou de fixer des pièces de remplacement ou des accessoires si vous n'êtes pas qualifié/autorisé à le faire.
- Consultez toujours votre agent de service Sunrise Medical agréé.

Les informations relatives à la puissance réelle fournies ci-dessous permettront des missions de maintenance routinière normales (veuillez également consulter la section 18).

SERRAGE DYNAMOMÉTRIQUE GENERAL	
DESCRIPTION	VALEUR DE LA PUISSANCE RÉELLE
M3 POZI PAN	2-3 Nm
M4 POZI PAN	3-4 Nm
M5 SKT HD CAP	4-5 Nm
M5 POZI PAN	4-5 Nm
M6 HEX HD	9-10 Nm
M6 BUTT HD	9-10 Nm
M6 SKT HD CAP	9-10 Nm
M8 HEX HD	15-20 Nm
M8 SKT HD CAP	15-20 Nm
M8 SKT BUTT HD	15-20 Nm
M10 HEX HD	20-25 Nm
M10 SKT BTT HD	20-25 Nm
SERRAGES DYNAMOMÉTRIQUES SPÉCIFIQUES	
Boulon pivot de la roue avant	32-Nm
Vis de moyeu des roues arrière	25 Nm
Boulons pour la hauteur du siège	20 Nm

15.0 Feuilles produit (EN 12184 et ISO 7176-15)

 Sunrise Medical GmbH
Kahlbachring 2-4
69254 Malsch/Heidelberg
Deutschland
Tel.: +49 (0) 7253/980-0
Fax: +49 (0) 7253/980-222
kundenservice@sunrisemedical.de
www.SunriseMedical.de

Temp. de service : -25°C à 50°C

Temp. d'entreposage : -40°C à 65°C

Résistance à l'humidité : IPX4

Aucune restriction concernant l'humidité et la pression d'air.

Poids maximum de l'utilisateur :

S400 = 136 kg, S425 = 150 kg, S700 = 160 kg

Les scooters Sterling S-series sont conformes aux normes suivantes :

- a) Exigences et méthodes d'essai pour la résistance statique, la résistance aux chocs et la résistance à la fatigue (ISO 7176-8)
- b) Systèmes d'alimentation et de commande des fauteuils roulants électriques – exigences et méthodes d'essai (ISO 7176-14)
- c) Exigences en matière de résistance à l'inflammation des parties rembourrées conformément à ISO 7176-16
- d) Le produit appartient à la catégorie B des produits motorisés (S400-S425) et catégorie C (S700)
- e) Tous les matériaux utilisés sur ce produit sont conformes à la norme EN1021, parties 1 et 2

REMARQUE :

- Voir les tableaux aux pages suivantes.
- Les mesures des pièces recouvertes sont approximatives. Toutes les dimensions sont sujettes à modification.

⚠ ATTENTION !

Ce scooter n'a pas été testé pour la norme ISO 7176-19 relative à la présence d'un occupant sur le scooter pendant son transport à bord d'un véhicule motorisé.

15.1 MODÈLE : STERLING S400



ISO 7176-15	MIN.	MAX.	COMMENTAIRES
LONGUEUR TOTALE	1345 mm	1345 mm	CONFIGURATION STANDARD
LARGEUR TOTALE	645 mm	645 mm	CONFIGURATION STANDARD
POIDS TOTAL (AVEC BATTERIES)	108,5 kg	108,5 kg	CONFIGURATION STANDARD
POIDS DE LA PIÈCE LA PLUS LOURDE	-	35 kg	SIÈGE
STABILITÉ STATIQUE EN DESCENTE	-	8°	UTILISATEUR DE 136 KG
STABILITÉ STATIQUE EN CÔTE	-	8°	UTILISATEUR DE 136 KG
STABILITÉ STATIQUE DE CÔTÉ	-	8°	UTILISATEUR DE 136 KG
CONSOMMATION D'ÉNERGIE (VALEUR MAX AUTONOMIE)	-	25 km	POUR LA NORME ISO 7176-4 (VOIR SECTION 9.13)
STABILITÉ DYNAMIQUE EN CÔTE	-	8° - 18%	UTILISATEUR DE 136 KG
MONTÉE D'OBSTACLE	-	50 mm	CONFIGURATION STANDARD
TRANSITION AVEC UNE RAMPE	8°	8°	SANS CENTRAGE ÉLEVÉ
VITESSE MAX. MARCHÉ AVANT		6 km/h	CONFIGURATION STANDARD
DISTANCE DE FREINAGE MINIMALE EN VITESSE MAX.	-	4 m	AVEC UNE PROGRAMMATION STANDARD
VITESSE MAX. MARCHÉ ARRIÈRE	-	50%	% DE LA VITESSE VERS L'AVANT
PROFONDEUR UTILE DU SIÈGE		460 mm	CONFIGURATION STANDARD
LARGEUR UTILE DU SIÈGE		460 mm	CONFIGURATION STANDARD
HAUTEUR DE LA SURFACE DU SIÈGE	447 mm	497 mm	AU PLANCHER DU SCOOTER (3 POSITIONS)
ANGLE DU DOSSIER	-70°	60°	À LA VERTICALE
HAUTEUR DU DOSSIER		525 mm	CONFIGURATION STANDARD
AJUSTEMENT DU SIÈGE VERS L'AVANT/ARRIÈRE		+100 mm	DEPUIS LA POSITION LA PLUS EN ARRIÈRE
POIDS DU SIÈGE AVEC LA GLISSIÈRE		35 kg	CONFIGURATION STANDARD
DESSUS DE L'ACCOUDOIR AU SIÈGE		230 mm	ACCOUDOIR RÉGLÉ À 90°
RAYON DE BRAQUAGE MIN.		3,03 m	CONFIGURATION STANDARD
BRAQUAGE MIN. ENTRE DEUX MURS		1,98 m	CONFIGURATION STANDARD
TENSION NOMINALE DE LA BATTERIE	24 V	24 V	DEUX BATTERIES DE 12V
LARGEUR REQUISE POUR FAIRE MARCHÉ ARRIÈRE	1,98 m		
SPÉCIFICATIONSSUPPLÉMENTAIRES	MIN.	MAX.	COMMENTAIRES
AUTONOMIE POTENTIELLE MAXIMALE		36 KM	RÉFÉRENCE DE L'INDUSTRIE (SECTION 9.15)
CONTRÔLEUR DE LA TENSION FINALE	16 V		FIN DE LA CONDUITE
CAPACITÉ DE LA BATTERIE		38 Ah	VOIR OPTION
LIENS FUSIBLES DE LA BATTERIE	-	100 A	FUSIBLE EN LIGNE SUR CHAQUE BATTERIE
LIEN FUSIBLE DE LA GAINÉ ISOLANTE DU CHARGEUR DE BATTERIES	-	15 A	
CHARGEUR DE BATTERIES	5 A	5 A	AUTOMATIQUE ET CYCLIQUE
HAUTEUR MAX. DU TROTTOIR		50 mm	
GARDE AU SOL		45 mm	
SUSPENSION ARRIÈRE		11 mm	A VIDE
SUSPENSION AVANT		23 mm	A VIDE
ROUE MOTRICE PROPULSION	-	-	SCOOTER 4 ROUES
FORCE DE POUSSÉE DU SCOOTER		100 N	EN ROUE LIBRE
ESSAIS DE CHOC		NON	
PRESSIION DES PNEUS		40 psi	

15.2 MODÈLE : STERLING S425



ISO 7176-15	MIN.	MAX.	COMMENTAIRES
LONGUEUR TOTALE	1345 mm	1345 mm	CONFIGURATION STANDARD
LARGEUR TOTALE	655 mm	655 mm	CONFIGURATION STANDARD
POIDS TOTAL (AVEC BATTERIES)	117 kg	117 kg	CONFIGURATION STANDARD
POIDS DE LA PIÈCE LA PLUS LOURDE	-	35 kg	SIÈGE
STABILITÉ STATIQUE EN DESCENTE	-	8°	UTILISATEUR DE 150 KG
STABILITÉ STATIQUE EN CÔTE	-	8°	UTILISATEUR DE 150 KG
STABILITÉ STATIQUE DE CÔTÉ	-	8°	UTILISATEUR DE 150 KG
CONSOMMATION D'ÉNERGIE (FOURCHETTE MAX.)	-	25 km	POUR LA NORME ISO 7176-4 (VOIR SECTION 9.13)
STABILITÉ DYNAMIQUE EN CÔTE	-	8° - 18%	UTILISATEUR DE 150 KG
MONTÉE D'OBSTACLE	-	50 mm	CONFIGURATION STANDARD
TRANSITION AVEC UNE RAMPE	8°	8°	SANS CENTRAGE ÉLEVÉ
VITESSE MAX. MARCHÉ AVANT		12 km/h	CONFIGURATION STANDARD
DISTANCE DE FREINAGE MINIMALE EN VITESSE MAX.	-	4 m	AVEC UNE PROGRAMMATION STANDARD
VITESSE MAX. MARCHÉ ARRIÈRE	-	50%	% DE LA VITESSE VERS L'AVANT
PROFONDEUR UTILE DU SIÈGE		490 mm	CONFIGURATION STANDARD
LARGEUR UTILE DU SIÈGE		490 mm	CONFIGURATION STANDARD
HAUTEUR DE LA SURFACE DU SIÈGE	447 mm	497 mm	AU PLANCHER DU SCOOTER (3 POSITIONS)
ANGLE DU DOSSIER	-70°	60°	À LA VERTICALE
HAUTEUR DU DOSSIER		525 mm	CONFIGURATION STANDARD
AJUSTEMENT DU SIÈGE VERS L'AVANT/ARRIÈRE		+100 mm	DEPUIS LA POSITION LA PLUS EN ARRIÈRE
POIDS DU SIÈGE AVEC LA GLISSIÈRE		35 kg	CONFIGURATION STANDARD
DESSUS DE L'ACCOUDOIR AU SIÈGE		230 mm	ACCOUDOIR RÉGLÉ À 90°
RAYON DE BRAQUAGE MIN.		3,03 m	CONFIGURATION STANDARD
BRAQUAGE MIN. ENTRE DEUX MURS		1,98 m	CONFIGURATION STANDARD
TENSION NOMINALE DE LA BATTERIE	24 V	24 V	DEUX BATTERIES DE 12V
LARGEUR REQUISE POUR FAIRE MARCHÉ ARRIÈRE	1,98 m		
SPÉCIFICATION SUPPLÉMENTAIRES	MIN.	MAX.	COMMENTAIRES
AUTONOMIE POTENTIELLE MAXIMALE		42 km	RÉFÉRENCE DE L'INDUSTRIE (SECTION 9.15)
CONTRÔLEUR DE LA TENSION FINALE	16 V		FIN DE LA CONDUITE
CAPACITÉ DE LA BATTERIE		55 Ah	VOIR OPTION
LIENS FUSIBLES DE LA BATTERIE	-	100 A	FUSIBLE EN LIGNE SUR CHAQUE BATTERIE
LIEN FUSIBLE DE LA GAINÉ ISOLANTE DU CHARGEUR DE BATTERIES	-	15 A	
CHARGEUR DE BATTERIES	8 A	8 A	AUTOMATIQUE ET CYCLIQUE
HAUTEUR MAX. DU TROTTOIR		50 mm	
GARDE AU SOL		60 mm	
SUSPENSION ARRIÈRE		11 mm	A VIDE
SUSPENSION AVANT		23 mm	A VIDE
ROUE MOTRICE PROPULSION	-	-	SCOOTER 4 ROUES
FORCE DE POUSSÉE DU SCOOTER		100 N	EN ROUE LIBRE
ESSAIS DE CHOC		NON	
PRESSIION DES PNEUS		40 psi	

15.3 MODÈLE : STERLING S700



ISO 7176-15	MIN.	MAX.	COMMENTAIRES
LONGUEUR TOTALE	*1500 mm	*1500 mm	CONFIGURATION STANDARD
LARGEUR TOTALE	657 mm	657 mm	CONFIGURATION STANDARD
POIDS TOTAL (AVEC BATTERIES)	145,5 kg	145,5 kg	CONFIGURATION STANDARD
POIDS DE LA PIÈCE LA PLUS LOURDE	-	35 kg	SIÈGE
STABILITÉ STATIQUE EN DESCENTE	-	10°	UTILISATEUR DE 160 KG
STABILITÉ STATIQUE EN CÔTE	-	10°	UTILISATEUR DE 160 KG
STABILITÉ STATIQUE DE CÔTÉ	-	10°	UTILISATEUR DE 160 KG
CONSUMMATION D'ÉNERGIE (FOURCHETTE MAX.)	-	35 km	POUR LA NORME ISO 7176-14 (VOIR SECTION 9.13)
STABILITÉ DYNAMIQUE EN CÔTE	-	10° - 18%	UTILISATEUR DE 160 KG
MONTÉE D'OBSTACLE	-	100 mm	CONFIGURATION STANDARD
TRANSITION AVEC UNE RAMPE	18°	18°	SANS CENTRAGE ÉLEVÉ
VITESSE MAX. MARCHÉ AVANT		15 km/h	CONFIGURATION STANDARD
DISTANCE DE FREINAGE MINIMALE EN VITESSE MAX.	-	6 m	AVEC UNE PROGRAMMATION STANDARD
VITESSE MAX. MARCHÉ ARRIÈRE	-	50%	% DE LA VITESSE VERS L'AVANT
PROFONDEUR UTILE DU SIÈGE		490 mm	CONFIGURATION STANDARD
LARGEUR UTILE DU SIÈGE		490 mm	CONFIGURATION STANDARD
HAUTEUR DE LA SURFACE DU SIÈGE	450 mm	500 mm	AU PLANCHER DU SCOOTER (3 POSITIONS)
ANGLE DU DOSSIER	-70°	60°	À LA VERTICALE
HAUTEUR DU DOSSIER		525 mm	CONFIGURATION STANDARD
AJUSTEMENT DU SIÈGE VERS L'AVANT/ARRIÈRE		+30 mm	DEPUIS LA POSITION LA PLUS EN ARRIÈRE
POIDS DU SIÈGE AVEC LA GLISSIÈRE		35 kg	CONFIGURATION STANDARD
DESSUS DE L'ACCOUDOIR AU SIÈGE		230 mm	ACCOUDOIR RÉGLÉ À 90°
RAYON DE BRAQUAGE MIN.		2950 mm	CONFIGURATION STANDARD
BRAQUAGE MIN. ENTRE DEUX MURS		2250 mm	CONFIGURATION STANDARD
TENSION NOMINALE DE LA BATTERIE	24 V	24 V	DEUX BATTERIES DE 12V
LARGEUR REQUISE POUR FAIRE MARCHÉ ARRIÈRE	2250 mm		
SPÉCIFICATION SUPPLÉMENTAIRES	MIN.	MAX.	COMMENTAIRES
AUTONOMIE POTENTIELLE MAXIMALE		55 km	RÉFÉRENCE DE L'INDUSTRIE (SECTION 9.15)
CONTRÔLEUR DE LA TENSION FINALE	16 V		FIN DE LA CONDUITE
CAPACITÉ DE LA BATTERIE		75 Ah	VOIR OPTION
LIENS FUSIBLES DE LA BATTERIE	-	100 A	FUSIBLE EN LIGNE SUR CHAQUE BATTERIE
LIEN FUSIBLE DE LA GAINÉ ISOLANTE DU CHARGEUR DE BATTERIES	-	15 A	
CHARGEUR DE BATTERIES		8 A	AUTOMATIQUE ET CYCLIQUE
HAUTEUR MAX. DU TROTTOIR		100 mm	
GARDE AU SOL	100 mm	130 mm	
SUSPENSION ARRIÈRE		50 mm	A VIDE
SUSPENSION AVANT		40 mm	A VIDE
ROUE MOTRICE PROPULSION	-	-	SCOOTER 4 ROUES
FORCE DE POUSSÉE DU SCOOTER		100 N	EN ROUE LIBRE
ESSAIS DE CHOC		NON	
PRESSION DES PNEUS		40 psi	

* Dépasse les dimensions recommandées.

16.0 Garantie

CELA N'AFPECTE EN AUCUN CAS VOS DROITS LEGAUX.

La garantie de Sunrise Medical* est détaillée dans les conditions de garantie suivantes.

Conditions de garantie :

1. Si une ou plusieurs pièces devaient être remplacées ou réparées suite à un vice de fabrication et/ou de matériel dans les 24 mois (5 ans pour le châssis ou le croisillon) suivant la livraison au client, la ou les pièces seront remplacées ou réparées gratuitement. La garantie ne couvre que les vices de fabrication.
2. Pour faire jouer la garantie, veuillez contacter le service client Sunrise Medical afin de préciser la nature du problème. En cas d'utilisation du produit dans une zone située en dehors du territoire du service après-vente (revendeur) Sunrise Medical, les réparations ou remplacements seront assurés par un autre service après-vente désigné par le fabricant. Le produit doit être réparé par un service après-vente désigné par Sunrise Medical.
3. Toute pièce réparée ou échangée dans le cadre de la garantie est couverte par la garantie pour la période restante conformément au point 1.
4. Concernant les pièces détachées d'origine installées ultérieurement et au frais du client, celles-ci sont couvertes par une garantie de 12 mois (à compter de l'installation), conformément aux présentes conditions de garantie.
5. La garantie ne peut être actionnée si la réparation ou l'échange du produit ou d'une pièce découle de l'un des cas de figure suivants :
 - a. L'usure normale, notamment celle des batteries, des accoudoirs, des toiles, des pneus, des patins de frein, etc.
 - b. Les anomalies découlant de la surcharge du produit. La charge maximale d'utilisation est indiquée sur l'étiquette CE.
 - c. Le produit n'a pas été entretenu ou révisé conformément aux recommandations du fabricant, telles qu'indiquées dans le manuel d'utilisation et/ou les notices d'entretien.
 - d. Les accessoires utilisés ne sont pas des accessoires d'origine.
 - e. Le produit - ou l'une de ses pièces - a été endommagé suite à un mauvais entretien, à un accident ou à une utilisation inadéquate.
 - f. Des changements/modifications non conformes aux spécifications du fabricant ont été effectués sur le produit ou des pièces.
 - g. Les réparations ont été effectuées avant d'en avoir informé le service client.
6. Cette garantie est soumise à la loi du pays d'achat du produit auprès de Sunrise Medical*

* Le lieu Sunrise Medical depuis lequel le produit a été acheté.

TAMPON DU REVENDEUR

17.0 Révisions / Historique

Cette section a pour but de vous aider à tenir un journal des révisions et des réparations de votre scooter. Le technicien ayant effectué le travail remplira cette section et vous rendra le manuel.

REMARQUE : Si vous devez faire jouer la garantie, effectuer une révision ou procéder à une réparation, contactez votre service après-vente agréé Sunrise Medical.

Modèle				
Numéro de série				
Année	1	2	3	4
Dates des révisions				
Boîtier de commande				
Bouton Marche/Arrêt				
Fiche de sortie				
Fonctionnement				
Freinage rhéostatique				
Configuration de programmation				
Batteries				
Détérioration				
Connexions				
Tests de décharge				
Roues/Pneus				
Usure				
Pression				
Roulements				
Écrous de roue				
Moteurs				
Câblage				
Bruit				
Connexions				
Freins				
Charbons				
Dispositif de roue libre				
Châssis				
État				
Direction				
Toile				
Siège				
Dossier				
Accoudoirs				
Modèles électriques				
État de la gaine				
Connexions				
Eclairage et clignotants				
Test de roulement				
Avant				
Marche arrière				
Arrêt d'urgence				
Virage à gauche				
Virage à droite				
Montée/Descente				
Franchissement d'obstacles				
Frein de stationnement				

18.0 Révision et entretien

Après avoir nettoyé ou réparé le scooter, vous devez toujours vérifier son bon fonctionnement avant de l'utiliser.

- Inspectez visuellement le scooter pour vous garantir que ses éléments sont correctement positionnés et fixés au scooter et que toutes les fixations sont suffisamment serrées.
- Assurez-vous que le siège est correctement monté et réglé.
- Démarrez le scooter – L'indicateur de niveau de la batterie clignote-t-il ? Cela signifie qu'il y a une anomalie dans le système électronique.
- Reportez-vous à la section 8.0 pour obtenir des informations sur le dépannage.
- Effectuez le test du frein de stationnement.
- Activez toutes les options électriques, y compris les feux et les clignotants pour vérifier qu'ils fonctionnent bien.
- Conduisez le scooter pour vous assurer qu'il réalise les mêmes performances qu'auparavant.

AVERTISSEMENT !

- En cas de doute sur les niveaux de performance de votre scooter, contactez votre revendeur agréé Sunrise Medical.
- Réalisez uniquement les missions d'entretien énumérées ci-dessous lors de tout nettoyage général.
- Ne vous lancez pas dans une mission que vous n'êtes pas certain de réaliser correctement.

18.1 RÉUTILISATION

Le scooter peut être transféré à un nouveau propriétaire. Les accessoires se laissent aisément retirer/installer et les réglages d'assise peuvent être adaptés au nouveau propriétaire.



Pensez à remettre le Manuel d'utilisation au nouveau propriétaire.

REMARQUE : La garantie n'est pas transférable.

Programme d'entretien et d'inspection	Quotidien	Hebdomadaire	Trimestriel	Tous les six mois	Annuel
Si nécessaire, vérifiez l'indicateur de charge de la batterie et le chargeur.	*				
Vérifiez que les leviers de commande sur la barre ne sont pas courbés ou endommagés.	*				
Vérifiez que toutes les pièces mobiles sont solidement fixées.	*				
Inspectez la ceinture pelvienne pour déceler tout éventuel signe d'usure et vérifiez que la boucle fonctionne bien.	*				
Vérifiez que le frein de stationnement se serre et se desserre.		*			
Vérifiez les pneus et gonflez-les si nécessaire.		*			
Assurez-vous que tous les écrous et les boulons sont serrés.		*			
Vérifiez que les câbles et connecteurs sont en bon état, qu'ils ne sont pas emmêlés et qu'ils ne gênent pas.		*			
Nettoyez régulièrement le scooter et le rembourrage.		*			
Inspectez les bornes des batteries – Enlevez la corrosion et appliquez de la graisse.			*		
Vérifiez les garnitures, l'assise, l'appui-tête, les manchettes afin de déceler tout signe d'usure et vérifiez la dépose et l'installation du siège.				*	
Inspection complète, contrôle de sécurité et révision effectués par un revendeur agréé Sunrise Medical.					*

18.2 RETRAIT DE LA ROUE

AVERTISSEMENT !

- Il n'est pas pratique de tenter de réparer une crevaison à l'endroit où elle est survenue. Sunrise Medical vous conseille de les appeler pour vous aider à enlever le scooter soit directement vers un agent de services agréé soit vers un lieu sûr pour qu'il soit repris par l'agent agréé à un moment ultérieur.
- En cas de doute sur les niveaux de performance de votre scooter, contactez votre revendeur agréé Sunrise Medical.
- Ne vous lancez pas dans une mission que vous n'êtes pas certain de réaliser correctement.
- N'essayez pas de réparer une crevaison si le scooter s'est arrêté dans une zone peu sécurisée. Déplacez le scooter vers une zone sécurisée, à distance du trafic et des autres risques.
- N'essayez pas de réparer une crevaison dans des zones fort empruntées par les piétons.
- N'essayez pas de réparer une crevaison si le scooter est responsable d'une obstruction.
- Si vous utilisez un cric ou un autre équipement, respectez toujours les instructions données dans le mode d'emploi connexe.
- N'oubliez pas que le scooter peut tomber du cric à tout moment.
- Gardez vos mains et vos pieds à distance du scooter lorsqu'il se trouve sur le cric.
- Ne placez pas le cric sur des surfaces inégales.
- Utilisez toujours un bloc de support avec le cric.
- Le scooter doit être en mode de conduite et éteint et les clés doivent être enlevées, avant de le faire monter sur le cric.
- Ne soulevez pas plus d'une roue à la fois.

REMARQUE : Pour remonter les roues, suivez les procédures suivantes en sens inverse, sauf si le contraire est indiqué.

18.2.1 DÉPOSE DE LA ROUE AVANT DU SCOOTER S-SERIES

- À l'aide d'un petit tournevis cruciforme, dévissez et retirez les deux vis de retenue de l'enjoliveur (Fig. 18.2)
- À l'aide d'une clé hexagonale de 6 mm/pilote, desserrez l'écrou, mais ne le retirez pas encore à ce stade (Fig. 18.3).
- Surélevez la roue avant en plaçant un cric en dessous des points pertinents pour le cric, (Fig. 18.1 - 18.1.1),
- Lorsqu'il est surélevé, soutenez le cric avec des blocs solides pour renforcer la stabilité, (Fig. 18.4).
- Retirez l'écrou à l'aide d'une clé hexagonale de 6 mm/pilote ou avec vos doigts (Fig. 18.5).
- Conservez précieusement les rondelles (Fig. 18.6).
- Dégagez la roue de l'essieu conique (Fig. 18.7).
- La roue avant et ses composants sont présentés à la Fig. 18.8.

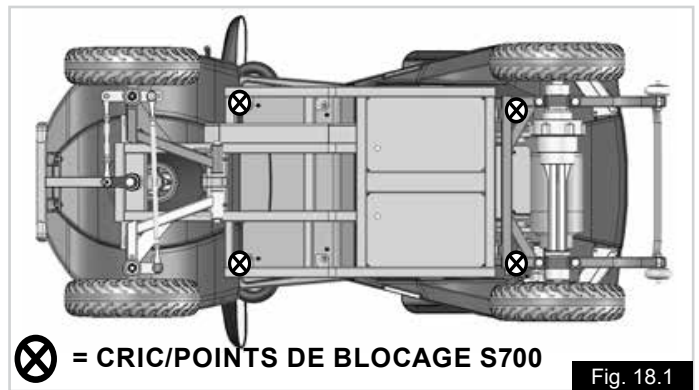

 = CRIC/POINTS DE BLOCAGE S700

Fig. 18.1

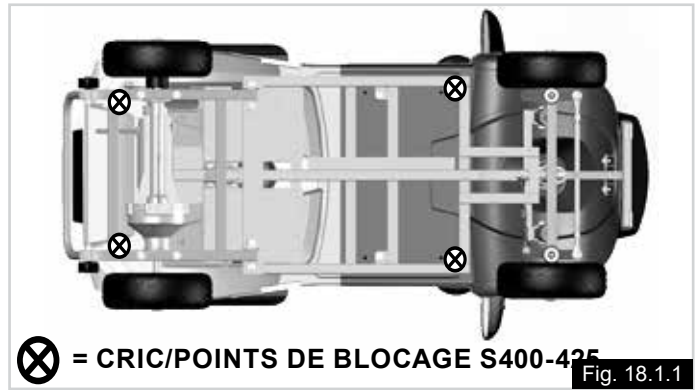

 = CRIC/POINTS DE BLOCAGE S400-425

Fig. 18.1.1



Fig. 18.2



Fig. 18.3



Fig. 18.4



Fig. 18.5



Fig. 18.6



Fig. 18.7



Fig. 18.8

18.2.3 DÉPOSE DE LA ROUE ARRIÈRE DU SCOOTER S-SERIES

REMARQUE : Les étapes 1 et 2, ainsi que 7 et 8 concernent la roue droite uniquement et ne sont pas requises pour la roue gauche.

1. Retirez le siège (Section 5.1)
2. Enlevez le cache du compartiment à batterie (Section 5.3).
3. À l'aide d'un petit tournevis cruciforme, dévissez et retirez les deux vis de retenue de l'enjoliveur (Fig. 18.9)
4. À l'aide d'une clé hexagonale de 6 mm/pilote, desserrez l'écrou, mais ne le retirez pas encore à ce stade (Fig. 18.10).
5. Surélevez la roue arrière en plaçant un cric sous les emplacements prévus à cet effet (Fig. 18.1).
6. Lorsqu'il est surélevé, renforcez le cric avec des cales solides pour une plus grande stabilité (Fig. 18.11).
7. Repérez les deux vis de retenue de l'étrier de frein, puis dévissez-les à l'aide d'une clé hexagonale de 5 mm (Fig. 18.12).
8. Enlevez l'étrier de frein (Fig. 18.13).
9. Retirez l'écrou à l'aide d'une clé hexagonale de 6 mm/pilote (Fig. 18.14).
10. Dégagez la roue de l'essieu conique (Fig. 18.15).
11. Retirez la clé de l'essieu conique (Fig. 18.16).
12. La roue arrière droite et ses composants sont présentés à la Fig. 18.17.

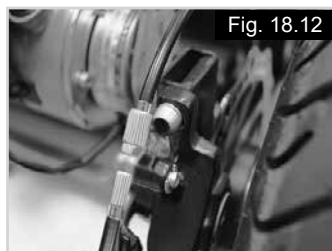

Fig. 18.17



18.3 CHANGEMENT DE LA CHAMBRE À AIR (TOUS LES MODÈLES)

- Faites bien sortir tout l'air de la chambre à air en appuyant sur la valve à l'aide d'un petit tournevis et en serrant le pneu.
- À l'aide d'une clé hexagonale/pilote de 6 mm, dévissez les goujons de retenue de la jante.
- Dégagez la jante extérieure du pneu.
- Enlevez le pneu de la jante.
- Attrapez délicatement la chambre à air interne, juste derrière la valve.
- Sortez délicatement la chambre à air du pneu.

Pour réinstaller :

- Placez la chambre à air à l'intérieur du pneu et faites-la reposer sur la jante externe.
- Alignez le lambeau de la chambre à air sur la jante.
- Orientez l'embout de la chambre à air vers l'extérieur.
- Placez la jante interne par-dessus le pneu, la chambre à air et la jante externe.
- Alignez l'orifice avec l'embout de la chambre à air et avec l'orifice de la jante externe.
- Vérifiez que les goujons sont alignés avec les deux jantes.
- Serrez uniformément les goujons dans l'ordre opposé, en faisant un premier tour pour fermer les goujons, puis un deuxième tour pour les serrer en veillant à ne pas pincer la chambre à air.
- Gonflez lentement à la pression appropriée.

AVERTISSEMENT !

- Pour gonfler les pneus du scooter, n'utilisez pas de systèmes d'air comprimé à haute pression, tels que ceux utilisés par les garagistes.
- Utilisez toujours une nouvelle chambre à air.

18.4 VÉRIFIEZ L'ÉTAT DES PNEUS

Vérifiez les pneus au moins une fois par semaine pour voir s'ils présentent des signes d'usure et de détérioration.

Vérifiez :

- Une usure excessive de la bande de roulement.
- Une usure inégale sur la surface du pneu.
- Des découpures ou des trous dans la bande de roulement.
- Des découpures ou des trous dans les parois du pneu.
- Des objets acérés coincés dans le pneu.
- Pression des pneus.
- Les goujons/douilles du pneu sont serrés.
- Des détériorations au niveau des jantes.
- Des matériaux/contaminants étrangers.
(Fig. 18.40 - 18.41)

AVERTISSEMENT !

- Mettez le scooter en mouvement, éteignez le scooter et enlevez la clé avant de réaliser les vérifications.
- N'utilisez jamais le scooter si les pneus sont considérés comme défectueux après avoir réalisé les vérifications ci-dessus.
- Portez des gants de protection si vous devez toucher physiquement les pneus ou le train roulant et lavez-vous les mains correctement par la suite.

18.5 TAILLES DES ROUES

S400	Taille de la roue
Avant	10 pouces / 25 cm
Arrière	10 pouces / 25 cm
S425	Taille de la roue
Avant	12 pouces / 30 cm
Arrière	12 pouces / 30 cm
S700	Taille de la roue
Avant	13 pouces / 33 cm
Arrière	13 pouces / 33 cm













19.0 Plaque signalétique

La plaque signalétique est située sur le siège du scooter, ainsi que sur une étiquette dans le mode d'emploi. La plaque indique la dénomination exacte du modèle et fournit diverses informations techniques. Pour une commande de pièces de rechange ou une réclamation, indiquez SVP les informations suivantes :

REMARQUE : L'étiquette reproduite ci-dessus est fournie à titre d'exemple. Les poids et numéros varient selon le type de produit.

En raison de notre politique d'amélioration continue dans la conception de nos fauteuils roulants, les spécifications des produits peuvent légèrement différer des exemples illustrés dans le présent manuel. Toutes les valeurs relatives aux poids et aux dimensions et les données de performance sont approximatives et fournies à titre d'information uniquement.

TYPE:	Désignation du produit/Numéro de SKU.
	Pente maximale pouvant être abordée par le fauteuil équipé de roulettes anti-bascule. Dépend de la configuration du scooter, de la posture et des capacités physiques de l'utilisateur.
	Poids maximum de l'utilisateur.
	Charge maximale sur essieu.
	Charge maximale.
UK CA	Marquage UKCA.
CE	Marquage CE.
 MAX $\frac{x}{x}$ $\frac{\text{mi/h}}{\text{km/h}}$	Vitesse maximale.
	Veuillez prendre connaissance des consignes d'utilisation
	Indique que l'équipement électrique/électronique doit être éliminé conformément à la directive/réglementation DEEE.
 XXXX-XX-XX	Date de fabrication.
SN	Numéro de série.
MD	Ce symbole signifie dispositif médical.
	Coordonnée du fabricant.
	Adresse de l'importateur
UK RP	Personne responsable au Royaume-Uni
CH REP	Adresse du représentant en Suisse

SUNRISE MEDICAL

MD CE UK CA

SCOOTER

Sunrise Medical GmbH
Kahlbachring 2-4
D-69254 Malsch/
Germany

Max. total weight
258kg

REAR AXLE	FRONT AXLE
LOAD 191kg	LOAD 67kg

TYPE: **S400**

2020-05-01

Max **136kg**

Max **8°**

MAX $\frac{4}{6}$ mi/h
km/h

CN: 4S00001
FIN 4S00001

SN 215200105015

0 1 2 3 4 5 6 7 8 9

SUNRISE MEDICAL

MD CE UK CA

SCOOTER

Sunrise Medical GmbH
Kahlbachring 2-4
D-69254 Malsch/
Germany

Max. total weight
280kg

REAR AXLE	FRONT AXLE
LOAD 210kg	LOAD 70kg

TYPE: **S425**

2020-05-01

Max **150kg**

Max **8°**

MAX $\frac{8}{12}$ mi/h
km/h

CN: 4S00001
FIN 4S00001

SN 215200105015

0 1 2 3 4 5 6 7 8 9

SUNRISE MEDICAL

MD CE UK CA

SCOOTER

Sunrise Medical GmbH
Kahlbachring 2-4
D-69254 Malsch/
Germany

Max. total weight
330kg

REAR AXLE	FRONT AXLE
LOAD 240kg	LOAD 90kg

TYPE: **S700**

2020-05-01

Max **160kg**

Max **10°**

MAX $\frac{8}{12}$ mi/h
km/h

CN: 7S00001
FIN 7S00001

SN 215200105015

0 1 2 3 4 5 6 7 8 9

CH	REP	Sunrise Medical AG Erlenauweg 17 CH-3110 Münsingen Schweiz/Suisse/Svizzera
-----------	------------	-------------------------------------------------------------------------------------

Sunrise Medical S.r.l.
Via Riva, 20 – Montale
29122 Piacenza
Italia
Tel.: +39 0523 573111
Fax: +39 0523 570060
www.SunriseMedical.it

Sunrise Medical AG
Erlenauweg 17
CH-3110 Münsingen
Schweiz/Suisse/Svizzera
Fon +41 (0)31 958 3838
Fax +41 (0)31 958 3848
www.SunriseMedical.ch

Sunrise Medical AS
Delitoppen 3
1540 Vestby
Norge
Telefon: +47 66 96 38 00
post@sunrisemedical.no
www.SunriseMedical.no

Sunrise Medical AB
Neogatan 5
431 53 Mölndal
Sweden
Tel.: +46 (0)31 748 37 00
post@sunrisemedical.se
www.SunriseMedical.se

MEDICCO s.r.o.
H – Park, Heršpická 1013/11d,
625 00 Brno
Czech Republic
Tel.: (+420) 547 250 955
Fax: (+420) 547 250 956
www.medicco.cz
info@medicco.cz
Bezplatná linka 800 900 809

Sunrise Medical Aps
Mårkærvej 5-9
2630 Taastrup
Denmark
+45 70 22 43 49
info@sunrisemedical.dk
Sunrisemedical.dk

Sunrise Medical Pty. Ltd.
6 Healey Circuit, Huntingwood,
NSW 2148,
Australia
Phone: 9678 6600,
Orders Fax: 9678 6655,
Admin Fax: 9831 2244.
Australia
www.sunrisemedical.com.au

Sunrise Medical
North American Headquarters
2842 Business Park Avenue
Fresno, CA, 93727, USA
(800) 333-4000
(800) 300-7502
www.SunriseMedical.com



Sunrise Medical GmbH
Kahlbachring 2-4
69254 Malsch/Heidelberg
Deutschland
Tel.: +49 (0) 7253/980-0
Fax: +49 (0) 7253/980-222
www.SunriseMedical.de

Sunrise Medical
Thorns Road
Brierley Hill
West Midlands
DY5 2LD
England
Phone: 0845 605 66 88
Fax: 0845 605 66 89
www.SunriseMedical.co.uk

Sunrise Medical S.L.
Polígono Bakiola, 41
48498 Arrankudiaga – Vizcaya
España
Tel.: +34 (0) 902142434
Fax: +34 (0) 946481575
www.SunriseMedical.es

Sunrise Medical Poland
Sp. z o.o.
ul. Elektronowa 6,
94-103 Łódź
Polska
Telefon: + 48 42 275 83 38
Fax: + 48 42 209 35 23
E-mail: pl@sunrisemedical.de
www.Sunrise-Medical.pl

Sunrise Medical B.V.
Groningenhaven 18-20
3433 PE NIEUWEGEIN
The Netherlands
T: +31 (0)30 – 60 82 100
F: +31 (0)30 – 60 55 880
E: info@sunrisemedical.nl
www.SunriseMedical.nl

Sunrise Medical HCM B.V.
Vossenbeemd 104
5705 CL Helmond
The Netherlands
T: +31 (0)492 593 888
E: customerservice@sunrisemedical.nl
www.SunriseMedical.nl
www.SunriseMedical.eu
(International)

Sunrise Medical SAS
ZAC de la Vrillonnerie
17 Rue Michaël Faraday
37170 Chambray-Lès-Tours
Tel : +33 (0) 2 47 55 44 00
Email: info@sunrisemedical.fr
www.sunrisemedical.fr



OM_S-Series_EU_FR_Rev.G